

quilt ambition™ 635
Gebrauchsanweisung

WICHTIGE SICHERHEITSHINWEISE

Lesen Sie die Gebrauchsanleitung für diese Haushaltsnämaschine vor der erstmaligen Benutzung aufmerksam durch.

Bei der Verwendung von elektrischen Geräten sind stets die grundlegenden Sicherheitsvorkehrungen zu beachten. Zusätzlich gilt:

Bewahren Sie die Anleitung an einem geeigneten Platz in der Nähe der Maschine auf. Denken Sie bei einer Übergabe der Maschine an Dritte daran, die Anleitung mit auszuhändigen.

Dieses Gerät ist zum Gebrauch durch Erwachsene bestimmt. Das Gerät kann unter Aufsicht von Erwachsenen von (i) Kindern im Alter zwischen 8 und 12 Jahren und von (ii) Personen mit eingeschränkten physischen, sensorischen oder mentalen Fähigkeiten bzw. mangelnder Erfahrung und Kenntnis verwendet werden, wenn diese Anweisungen zum sicheren Gebrauch des Geräts erhalten haben und die damit verbundenen Gefahren verstehen. Reinigungs- und Instandhaltungsarbeiten dürfen von Kindern nur unter Aufsicht durchgeführt werden. Die Maschine darf grundsätzlich nicht als Spielzeug verwendet werden. Kinder bis 8 Jahre dürfen die Maschine nicht benutzen.

VORSICHT – ZUR VERMEIDUNG VON STROMSCHLÄGEN:

- Lassen Sie eine Nähmaschine nicht unbeaufsichtigt, wenn sie an das Stromnetz angeschlossen ist. Die Steckdose, an die die Maschine eingesteckt ist, sollte leicht zugänglich sein. Die Steckdose an die das Gerät angeschlossen ist sollte leicht zugänglich sein. Trennen Sie die Nähmaschine unmittelbar nach Gebrauch vom Stromnetz und ebenso vor dem Reinigen, bei Entfernen der Gehäuseabdeckung, beim Ölen und allen anderen in dieser Gebrauchsanleitung genannten Wartungsarbeiten.

VORSICHTSMASSNAHMEN – ZUR VERMEIDUNG VON VERBRENNUNGEN, BRÄNDEN, STROMSCHLÄGEN ODER VERLETZUNGEN:

- Gestatten Sie nicht, dass die Nähmaschine als Spielzeug verwendet wird. Erhöhte Vorsicht ist geboten, wenn die Nähmaschine von oder in der Nähe von Kindern verwendet wird.
- Die Nähmaschine darf nur für die in dieser Gebrauchsanleitung beschriebenen Zwecke verwendet werden. Verwenden Sie ausschließlich das vom Hersteller empfohlene und in dieser Gebrauchsanleitung aufgelistete Zubehör.
- Benutzen Sie die Nähmaschine nicht, wenn das Netzkabel oder der Netzstecker beschädigt ist, die Nähmaschine nicht richtig funktioniert, sie zu Boden oder ins Wasser gefallen ist oder in irgendeiner Art und Weise beschädigt wurde. Lassen Sie die Nähmaschine von einem autorisierten Kundendienst in Ihrer Nähe untersuchen, reparieren, elektrisch oder mechanisch einstellen.
- Achten Sie bei der Benutzung der Nähmaschine darauf, dass die Lüftungsschlitze nicht abgedeckt sind. Sie müssen außerdem darauf achten, dass die Lüftungsschlitze der Näh- und Stickmaschine und des Fußanlassers nicht durch Fusseln, Staub oder herabhängende Stoffe abgedeckt werden.
- Berühren Sie keine beweglichen Teile. Besondere Vorsicht ist im Bereich der Nähmaschinennadel geboten.
- Verwenden Sie immer die korrekte Stichplatte. Eine falsche Platte kann zu Nadelbruch führen.
- Keine verbogenen Nähadeln verwenden.
- Schieben oder ziehen Sie den Stoff nicht beim Nähen. Die Nadel kann sich sonst verbiegen oder brechen.
- Tragen Sie eine Schutzbrille.

- Schalten Sie für Arbeiten im Nadelbereich, wie Einfädeln der Nadel, Wechseln der Nadel, Einfädeln des Unterfadens oder Wechseln des Nähfußes usw., immer zuerst die Nähmaschine aus („0“).
- Achten Sie darauf, dass keine Gegenstände in die Lüftungsschlitze eindringen.
- Benutzen Sie die Maschine nicht im Freien.
- Verwenden Sie die Maschine nicht in Räumen, in denen Aerosole (Sprays) verwendet werden oder Sauerstoff zugeführt wird.
- Stellen Sie zuerst alle Schalter auf („0“), bevor Sie den Netzstecker aus der Steckdose ziehen.
- Ziehen Sie den Stecker niemals am Kabel aus der Steckdose. Ergreifen Sie stets den Stecker, nicht das Kabel.
- Mit dem Fußanlasser wird die Maschine bedient. Es dürfen niemals Gegenstände auf dem Fußanlasser liegen oder stehen.
- Benutzen Sie die Nähmaschine nicht, wenn sie nass ist.
- Eine defekte oder zerbrochene LED-Lampe muss, zur Vermeidung von Gefahren, vom Hersteller, dessen Kundendienst oder einer gleichermaßen qualifizierten Person ausgetauscht werden.
- Wenn das am Fußanlasser befestigte Netzkabel beschädigt ist, muss es, zur Vermeidung von Gefahren, vom Hersteller, dessen Kundendienst oder anderem qualifizierten Personal ausgewechselt werden.

Ausschließlich für Overlockmaschinen gilt:

- Nutzen Sie die Maschine niemals ohne Messerabdeckung bzw. ohne sicher angebrachten Coverstich-Tisch.

DIESE SICHERHEITSHINWEISE GUT AUFBEWAHREN

INHALTSVERZEICHNIS

1	Einführung	5	3	Maschine bedienen	24
	Überblick.....	5		Tasten und Anzeigen.....	24
	Vorderseite.....	5		Touchscreen.....	24
	Oberseite.....	6		Taste „Nadel Hoch-/Tiefstellung“ mit	
	Rückseite.....	6		Anzeige.....	24
	Zubehörfach.....	6		Vernähtaste mit Anzeige.....	24
	Zubehör.....	7		Taste „Fadenschneider“ mit Anzeige.....	25
	Im Lieferumfang enthaltenes Zubehör.....	7		Taste „Start/Stop“.....	25
	Nähfüße.....	7		Rückwärtsnähtaste mit Anzeige.....	25
	Stichübersicht.....	9		Geschwindigkeitsregler.....	25
	Nutzstiche.....	9		Nähmodus.....	26
	Quiltstiche.....	11		Stich wählen.....	26
	Kunstvolle Stiche.....	11		Sticheinstellungen.....	27
	Satinstiche.....	11		Persönlicher Stich.....	28
	Zierstiche.....	11		Oberfadenspannung.....	28
	Stiche für optionale Nähfüße.....	12		Menü „Einstellungen“.....	29
	Schriften.....	12		Fadenspannung.....	29
	Block.....	12		Zwillingsnadel.....	29
	Kyrillisch.....	12		Stichbreitenbegrenzung.....	29
				Sprache.....	29
				Alarmton.....	29
				Tastbildschirm kalibrieren.....	30
2	Vorbereitungen	13		Stichfolgen.....	31
	Auspacken.....	13		Stichfolge – Übersicht.....	31
	Netzkabel und Fußanlasser anschließen.....	13		Stichfolge erstellen.....	31
	Näh- und Stickmaschine nach dem			Schrift verwenden.....	31
	Nähen verstauen.....	13		Schriftzug erstellen.....	31
	LEDs.....	14		Stichfolgen verwalten.....	32
	Freiarm.....	14		Stichfolgen nähen.....	33
	Einbauen der Nähmaschine in einen			Popups bei Stichfolgen.....	33
	Nähschrank.....	14			
	Fadenabschneider.....	14	4	Nähen	34
	Garnrollenstifte.....	15		Nähtechniken.....	34
	Waagerechte Position.....	15		Drei-Step-Zickzackstich.....	34
	Senkrechte Position.....	15		Knopflöcher.....	34
	Schwenkbarer Garnrollenstift.....	15		Knopf annähen.....	35
	Maschine einfädeln.....	16		Stopfen.....	36
	Nadeleinfädler.....	17		Säume auf schwerem Stoff nähen.....	36
	Für Zwillingsnadel einfädeln.....	18		Quilten mit Stichen mit handähnlicher	
	Spulen.....	19		Optik.....	37
	Spulen aus der waagerechten Position.....	19		Freihandnähen.....	37
	Spulen durch die Nadel.....	20		Freihandquilten.....	38
	Spule einsetzen.....	20		Blindstich.....	39
	IDT™-SYSTEM (integrierter			Reißverschlüsse einnähen.....	39
	Dualtransport).....	20		Popups beim Nähen.....	40
	IDT™-SYSTEM aktivieren.....	20			
	IDT™-SYSTEM deaktivieren.....	21	5	Wartung	41
	Nadeln.....	22		Nähmaschine reinigen.....	41
	Wichtige Informationen zu Nadeln.....	22		Reinigung des Spulenbereichs.....	41
	Nadel wechseln.....	22		Bereich unterhalb der Spule reinigen.....	41
	Transporteur versenken.....	23		Stichplatte wieder einsetzen.....	42
	Nähfußdruck.....	23		Fehlerbehebung.....	42
	Nähfußheber.....	23		Technische Daten.....	45
	Nähfuß wechseln.....	23			
	Nähfuß entfernen.....	23			
	Nähfuß einsetzen.....	23			

1 Einführung

Überblick

Vorderseite

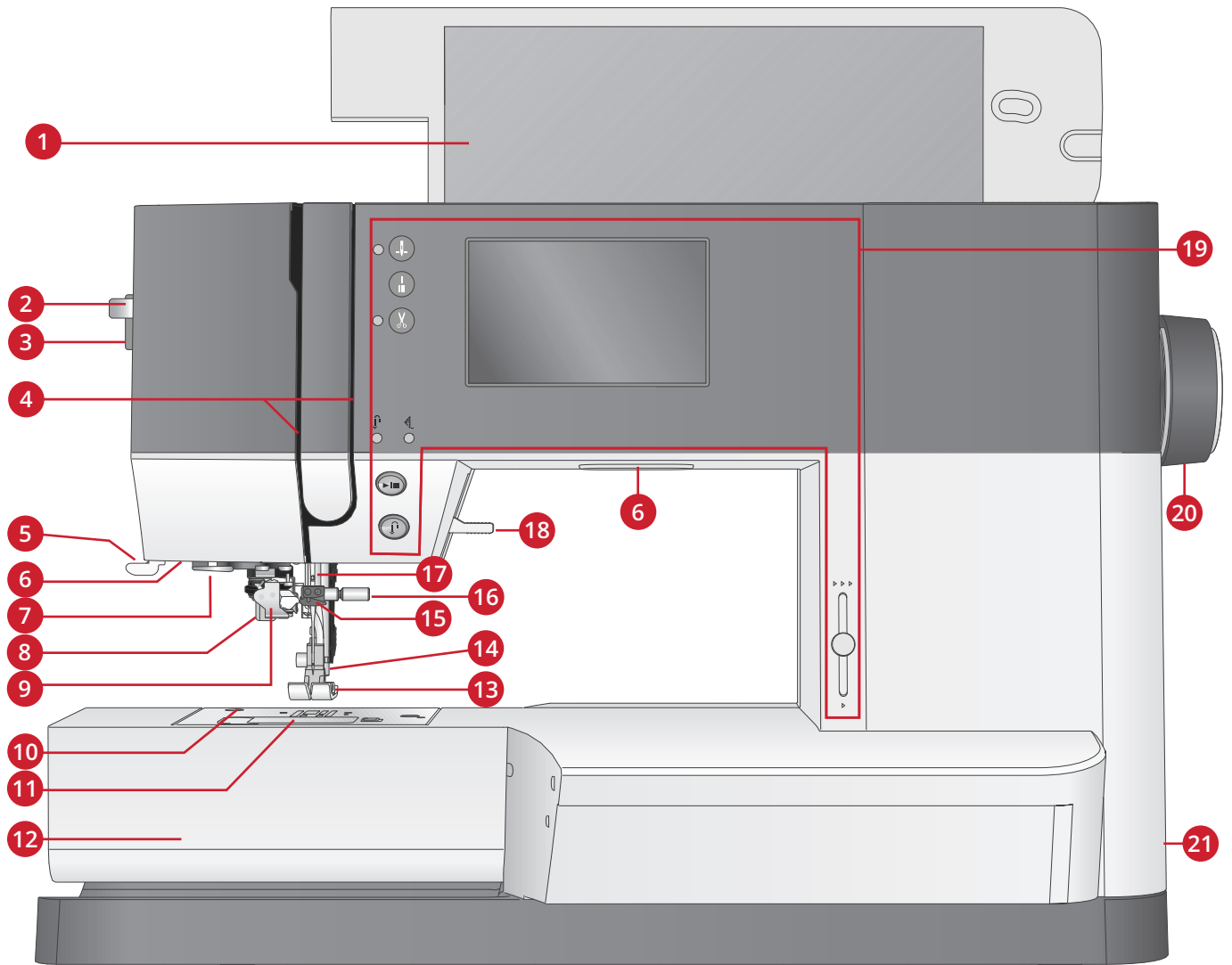

- | | |
|--------------------------------|---|
| 1. Deckel mit Stichübersicht | 12. Freiarm |
| 2. Hebel Nadeleinfädler | 13. Nähfuß |
| 3. Stellrad Nähfußdruck | 14. Nähfußstange und Nähfußhalter |
| 4. Einfädelschlitze | 15. Nadel-Fadenführung |
| 5. Fadenschneider | 16. Nadelschraube |
| 6. LEDs | 17. Nadelstange |
| 7. Führung Nadeleinfädler | 18. Nähfußheber |
| 8. Knopflochhebel | 19. Tasten und Touchscreen |
| 9. Integrierter Nadeleinfädler | 20. Handrad |
| 10. Stichplatte | 21. Hauptschalter, Anschlüsse für Stromversorgung und Fußanlasser |
| 11. Spulenabdeckung | |

Oberseite

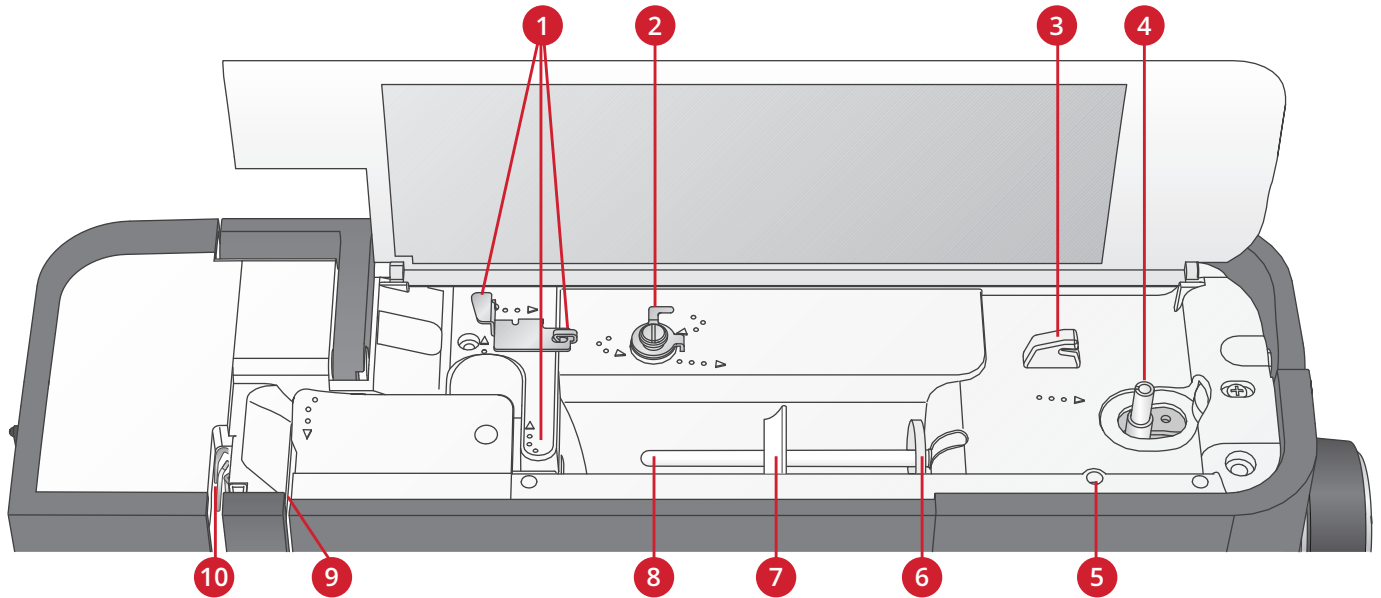

1. Fadenführungen
2. Fadenführung zum Spulen und Fadenspannungsscheibe
3. Unterfadenabschneider
4. Spulenstopper und Spulenspindel
5. Bohrung für schwenkbaren Garnrollenhalter
6. Filzscheibe
7. Garnrollenführungsscheibe
8. Garnrollenstift
9. Fadenspannungsscheiben
10. Fadengeber

Rückseite

1. Griff
2. Nähfußheber
3. IDT™ -SYSTEM
4. Schieber zum Versenken des Transporteurs

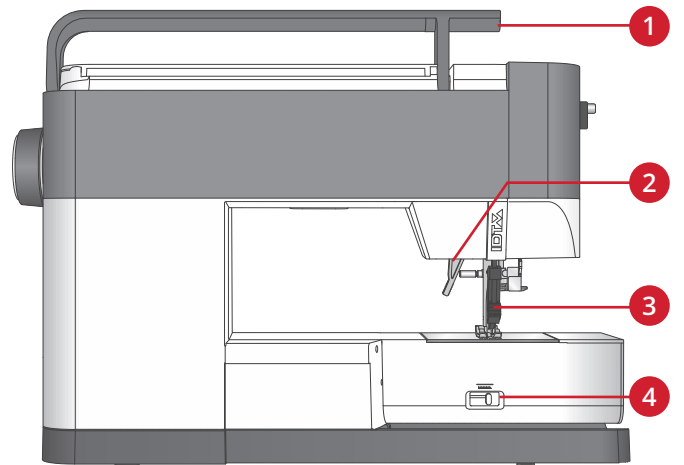

Zubehörfach

Das Zubehör sollte immer in diesem Fach untergebracht werden, damit es leicht zur Hand ist.

1. Platz für Zubehör
2. Greifer

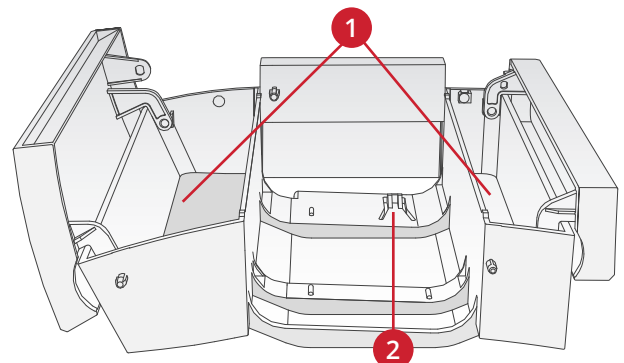

Zubehör

Im Lieferumfang enthaltenes Zubehör

1. Garnrollennetz
2. Führungshilfe
3. Filzscheibe (2)
4. Schraubendreher
5. Schwenkbarer Garnrollenstift
6. Nahttrenner
7. Bürste Beide Seiten der Bürsten sind zum Reinigen des Transporturbereichs zu verwenden.
8. Spulen (5, eine ist bereits eingesetzt)
9. Schraubendreher für Stichplatte
10. Garnrollenführungsscheibe, klein
11. Garnrollenführungsscheibe, groß
12. Mehrzweckwerkzeug

Nicht abgebildetes, im Lieferumfang enthaltenes Zubehör

- Fußanlasser
- Netzkabel
- Nadeln
- Haube zum Aufbewahren der Maschine

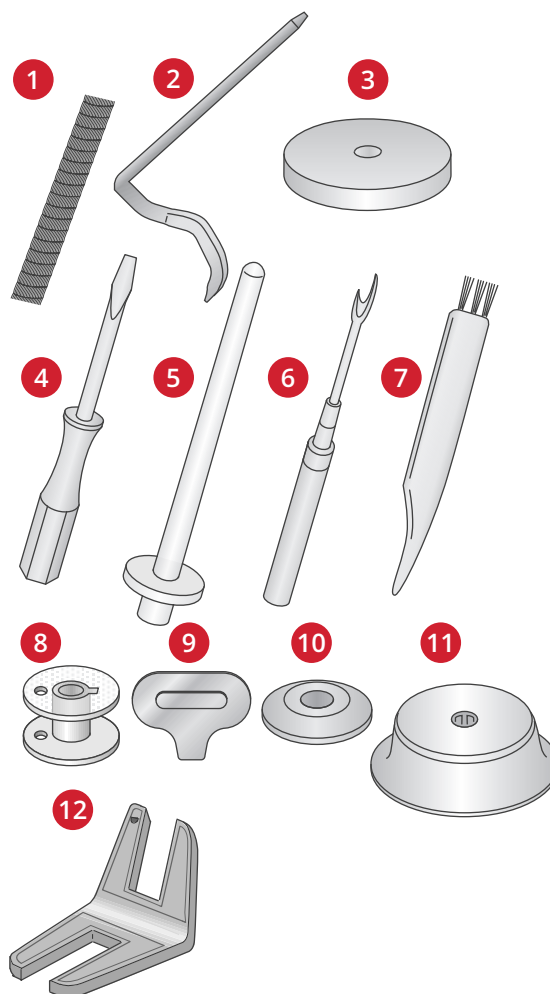

Nähfüße



OA - Standardnähuß fürs IDT™-SYSTEM
(ist bei der Lieferung bereits eingesetzt)

Dieser Nähfuß wird vor allem für den Geradstich und den Zickzackstich mit einer Stichlänge von mehr als 1,0 mm verwendet.



1A – Zierstichfuß fürs IDT™-SYSTEM

Dieser Nähfuß ist speziell zum Nähen von Zierstichen geeignet. Die Aussparung auf der Unterseite des Fußes ermöglicht einen gleichmäßigen Transport über die Stiche.



2A – Zierstichfuß

Zum Nähen von dekorativen Zierstichen oder kurzen Zickzack-Stichen und anderen Nutstichen mit einer Stichlänge von weniger als 1,0 mm. Die Aussparung auf der Unterseite des Fußes ermöglicht einen gleichmäßigen Transport über die Stiche.

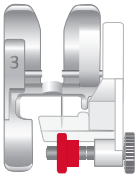

3 – Blindstichfuß fürs IDT™-SYSTEM

Dieser Nähfuß ist speziell zum Nähen von Blindsäumen geeignet. Die „Zeh“ am Fuß führt den Stoff. Die rote Führung am Nähfuß ist so geformt, dass sie an der Saumkante entlang läuft.



4 – Reißverschlussfuß fürs IDT™-SYSTEM

Dieser Nähfuß kann entweder rechts oder links von der Nadel eingesetzt werden, um dicht an beiden Seiten der Reißverschlusszähne entlang nähen zu können. Versetzen Sie die Nadelposition nach rechts oder links, wenn Sie näher am Reißverschluss nähen möchten.

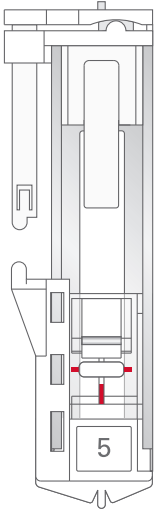

5 – Einstufiger Knopflochfuß

Bei diesem Nähfuß lässt sich über eine rückseitige Aussparung die Größe des Knopflochs einstellen. Das Knopfloch wird automatisch nach der eingegebenen Knopflochgröße genäht. Verwendbar bis zu einer Knopflochgröße bis zu 25 mm.

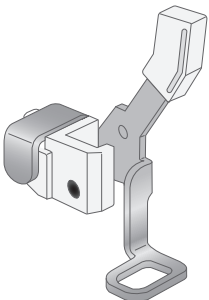

6 – Stick-/Freihandfuß

Dieser Nähfuß ist speziell zum Freihandnähen geeignet. Dieser Nähfuß kann auch zum Stopfen verwendet werden.























1/4"-Quilt- und Patchworkfuß fürs IDT™-SYSTEM



Dieser Nähfuß eignet sich ideal zum Zusammennähen. Dabei beträgt der Abstand zwischen Nadel und Außenkante des Nähfußes 1/4" (6,3 mm), zur Innenkante 1/8" (3,15 mm).

Stichübersicht











































Nutzstiche

Stich	Nr.	Name	Beschreibung
	1	Geradstich	Zum Zusammennähen und Absteppen. Ihnen stehen 29 verschiedene Nadelpositionen zur Auswahl.
	2	Stretch-Dreifach-Geradstich	Für extra haltbare Nähte. Absteppen.
	3	Geradstich rückwärts	Zum dauerhaften Rückwärtsnähen.
	4	Gerader Heftstich	Einzelstich zum Heften. Sie legen die Stichlänge manuell fest.
	5	Zickzackstich	Zum Verstärken von Nähten, Versäubern von Kanten, Nähen elastischer Nähte und Befestigen von Spitzeneinsätzen.
	6	Zickzackstich mit Nadelposition rechts oder links	Zum Verstärken von Nähten, Versäubern von Kanten und Nähen elastischer Nähte.
	7	Z-Satinstich	Zum Applizieren, für Lochstickerei und Kordonierarbeiten.
	8	Stretch-Dreifach-Zickzackstich	Elastischer Stich für dekorative Saumabschlüsse und Steppnähte.
	9	Drei-Step-Zickzackstich	Zum Aufnähen von Gummiband, zum Stopfen von Rissen und zum Aufsetzen von Flickern.
	10	Step-Zickzackstich	Zum Aufnähen von Gummiband, zum Stopfen von Rissen und zum Aufsetzen von Flickern.
	11	Stretch-Drei-Step-Zickzackstich	Zum Aufnähen von Gummiband, zum Stopfen von Rissen, zum Aufsetzen von Flickern und für dekoratives Nähen.
	12	Wabenstich	Zierstich für elastische Stoffe und Säume. Wird auch mit Gummifaden in der Spule verwendet.
	13	Fagottstich	Zum Aneinandernähen von Stoffen und Vlies sowie zum Nähen von Zierstichen für Quilts bzw. von Hohlsäumen.
	14	Zierelastikstich	Verbindungsstich für Unterwäsche, Frottee, Leder und voluminöse Stoffe mit überlappenden Nähten.
	15	Hexenstich	Elastischer dekorativer Saum für elastische Stoffe.
	16	Blindstich	Zum Nähen von Blindstichen auf unelastischen Stoffen.
	17	Elastischer Blindstich	Zum Nähen von Blindstichen auf elastischen Stoffen.
	18	Elastischer Jerseystich	Zum Nähen von Nähten auf elastischen Stoffen.
	19	Geschlossener Overlockstich	Zum Zusammennähen und gleichzeitigen Versäubern elastischer Stoffe.
	20	Geschlossener Overlockstich	Zum Zusammennähen und gleichzeitigen Versäubern elastischer Stoffe.































Stich	Nr.	Name	Beschreibung
	21	Geschlossener Overlockstich	Zum Zusammennähen und gleichzeitigen Versäubern mit verstärkter Kante.
	22	Elastischer Versäuberungsstich	Zum Zusammennähen und gleichzeitigen Versäubern elastischer Stoffe.
	23	Elastischer Versäuberungsstich	Zum Zusammennähen und gleichzeitigen Versäubern elastischer Stoffe.
	24	Overlock	Zum Zusammennähen und gleichzeitigen Versäubern sowie zum Aufsetzen von Flickern und Nähen von Hohlsäumen.
	25	Geschlossener Overlockstich	Zum Zusammennähen und gleichzeitigen Versäubern sowie zum Aufsetzen von Flickern und Nähen von Hohlsäumen.
	26	Pulloverstich	Zum Zusammennähen und gleichzeitigen Versäubern elastischer Stoffe.
	27	Verstärkter Overlockstich	Zum Zusammennähen und gleichzeitigen Versäubern elastischer Stoffe.
	28	Kanten-Overlockstich	Zum Zusammennähen und gleichzeitigen Versäubern elastischer Stoffe.
	29	Falscher Coverstich	Imitieren einer Covernaht auf elastischen Stoffen.
	30	Overlock-Blindstich	Zum Erstellen dekorativer Overlock-Blindstiche auf unelastischen Stoffen.
	31	Blinde Flatlock-Naht	Zum Erstellen dekorativer Overlock-Blindstiche auf elastischen Stoffen.
	32	Wäscheknopfloch	Knopfloch für Blusen, Hemden und Wäsche.
	33	Standardknopfloch	Einfaches Knopfloch für Blusen, Hemden und Jacken. Auch für Kissenbezüge.
	34	Rundknopfloch mit Querriegel	Knopfloch für Kleidungsstücke.
	35	Augenknopfloch mit Keilriegel	Schneider- bzw. Zierknopfloch.
	36	Augenknopfloch mit Querriegel	Schneiderknopfloch für Jacken und Hosen.
	37	Rundknopfloch	Knopfloch für leichte Kleidungsstücke und Jacken.
	38	Elastikknopfloch	Knopflochstich für elastische Stoffe.
	39	Knopfannähstich	Zum Annähen von Knöpfen und Riegeln.
	40	Öse	Nostalgie-Versäuberungsstich.
	41	Stopfprogramm	Zum Stopfen von Löchern und beschädigtem Stoff.
	42	Stopfprogramm verstärkter Stopfstich	Zum Verstärken von Stopflöchern und beschädigtem Stoff.
	43	Riegelstich	Zum automatischen Verstärken von Nähten und Taschen.

Stich	Nr.	Name	Beschreibung
	44	Taschenriegel	Zum automatischen Verstärken von Nähten und Taschen mit einem Zierstich.
	45	Zierriegel	Zum automatischen Verstärken von Nähten und Taschen mit einem Zierstich.

























Quiltstiche

													
46	47	48	49	50	51	52	53	54	55	56	57	58	59
													
60	61	62	63	64	65	66	67	68	69	70	71	72	73
													
74	75	76	77	78	79	80	81	82	83	84	85	86	87

































Kunstvolle Stiche





















														
88	89	90	91	92	93	94	95	96	97	98	99	100	101	102
														
103	104	105	106	107	108	109	110	111	112	113	114	115	116	117

Satinstiche







												
118	119	120	121	122	123	124	125	126	127	128	129	130
												
131	132	133	134	135	136	137	138	139	140	141	142	

Zierstiche

										
143	144	145	146	147	148	149	150	151	152	153
										
154	155	156	157	158	159	160	161	162	163	164
										
165	166	167	168	169	170	171	172	173	174	175

										
176	177	178	179	180	181	182	183	184	185	186
										
187	188	189	190	191	192	193	194	195		

Stiche für optionale Nähfüße

Stich	Nr.	Name	Beschreibung
	196	Perlenstich, 4-6 mm	Zum Annähen von Perlen usw. Optionaler Perlenfuß erforderlich (Artikelnr. 820605-096).
	197	Perlenstich	Zum Annähen von Perlen usw. Optionaler Perlenfuß erforderlich (Artikelnr. 820605-096).
	198	Candlewicking-Stich	Knötchenstiche im handgenähtem Look. Optionaler Candlewicking-Fuß für IDT™-SYSTEM erforderlich (Art.-Nr. 820613-096).
	199	Candlewicking-Stich	Knötchenstiche im handgenähtem Look. Optionaler Candlewicking-Fuß für IDT™-SYSTEM erforderlich (Art.-Nr. 820613-096).
	200	Kantensaumstich	Zum Zusammennähen von zwei Stofflagen. Optionaler Kantensäumerfuß für IDT™-SYSTEM erforderlich (Art.-Nr. 820931-096).
	201	Kantensaumstich	Zum Zusammennähen von zwei Stofflagen. Optionaler Kantensäumerfuß für IDT™-SYSTEM erforderlich (Art.-Nr. 820931-096).

Schriften

Block

ABCDEFGHIJKLMNOPQRSTUVWXYZ
 abcdefghijklmnopqrstuvwxyz
 Ä Å Ö Ü Æ Ø Ñ ß & ? !
 ä å ö ü æ ø ñ ß ç ñ ' @
 1234567890.,- _

Kyrillisch

А Б В Г Д Е Ж З И Й К Л М Н О П Р С Т У Ф Х Ц Ч
 Ш Щ Ъ Ы Ь Э Ю Я
 а б в г д е ж з и й к л м н о п р с т у ф х ц ч ш щ ъ ы ь э ю я
 1234567890ё&?!'@.,- _

2 Vorbereitungen

Auspacken

1. Stellen Sie den Karton auf eine stabile, ebene Unterlage. Heben Sie die Nähmaschine aus dem Karton und entfernen Sie die äußere Verpackung.
2. Entfernen Sie das äußere Verpackungsmaterial und die Kunststoffolie.

Hinweis: Ihre PFAFF® quilt ambition™ 635 wurde so entwickelt, dass sie bei normaler Zimmertemperatur das beste Stichergebnis erzielt. Extrem hohe oder niedrige Temperaturen können sich negativ auf das Nähergebnis auswirken.

Hinweis: Manche Stoffe enthalten große Mengen überschüssiger Farbe, was zu Verfärbungen anderer Stoffe sowie der Nähmaschine führen kann. Solche Verfärbungen sind unter Umständen äußerst schwierig zu entfernen, mitunter sogar überhaupt nicht. Fleece- und Jeansstoffe, vor allem in Rot und Blau, enthalten häufig viel überschüssige Farbe. Wenn Sie den Verdacht haben, dass Ihr Stoff/Kleidungsstück viel überschüssige Farbe enthält, empfehlen wir, zur Vermeidung von Verfärbungen den Stoff immer erst zu waschen, bevor Sie mit dem Nähen/Sticken beginnen.

Netz Kabel und Fußanlasser anschließen

Der Fußanlasser und das Netzkabel befinden sich beim Zubehör.

Hinweis: Sollten Sie sich nicht sicher sein, wie die Nähmaschine an eine Stromquelle anzuschließen ist, wenden Sie sich an einen qualifizierten Elektriker. Ziehen Sie den Stecker aus der Steckdose, wenn die Nähmaschine nicht verwendet wird.

Für diese Nähmaschine ist das Fußanlassermodell C-9000 von CHIEN HUNG TAIWAN Ltd zu verwenden.

1. Schließen Sie das Kabel des Fußanlassers an die vordere Anschlussbuchse (A) rechts unten an der Maschine an.
2. Schließen Sie das Netzkabel an den hinteren Anschluss (B) rechts unten an der Maschine an. Stecken Sie den Netzstecker in eine Wandsteckdose.
3. Stellen Sie den Hauptschalter auf ON, um Maschine und Beleuchtung einzuschalten (C).

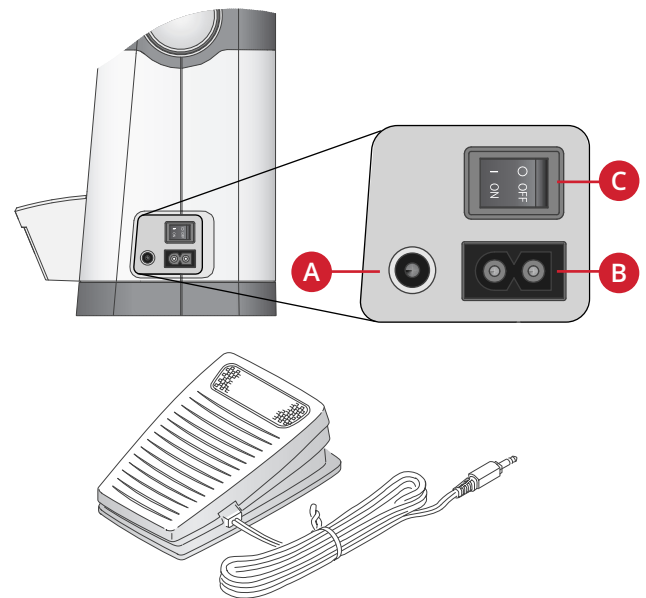

Für USA und Kanada

Diese Nähmaschine hat einen polarisierten Stecker (ein Stecker ist breiter als der andere). Um Stromschläge zu vermeiden, passt dieser Stecker nur in einer Richtung in eine polarisierte Steckdose. Drehen Sie also den Stecker um, falls er nicht in die Steckdose passt. Passt der Stecker nach wie vor nicht in die Steckdose, muss ein qualifizierter Elektriker die Steckdose austauschen. Nehmen Sie keinerlei Änderungen am Stecker vor.

Näh- und Stickmaschine nach dem Nähen verstauen

1. Schalten Sie den Hauptschalter aus.
2. Ziehen Sie das Kabel erst aus der Steckdose und dann aus der Maschine.
3. Ziehen Sie das Fußanlasserkabel von der Maschine ab. Zur Aufbewahrung können Sie das Kabel einfach um den Fußanlasser wickeln.
4. Bewahren Sie alles Zubehör im Zubehörfach auf. Schieben Sie das Zubehörfach an den Freiarm an.

5. Legen Sie den Fußanlasser in die Vorrichtung auf dem Freiarm.
6. Decken Sie die Maschine mit der Haube ab.

LEDs

Ihre Näh- und Stickmaschine hat ein LED-Lichtsystem, das den Lichtschein ohne Schattenbildung gleichmäßig über den Nähbereich verbreitet.

Freiarm

Zum Gebrauch des Freiarms muss das Zubehörfach abgenommen werden. Ein Haken sichert das Zubehörfach, wenn es an der Nähmaschine angebracht ist. Nehmen Sie das Zubehörfach ab, indem Sie es nach links schieben.

Einbauen der Nähmaschine in einen Nähschrank

An der Unterseite der Näh- und Stickmaschine befinden sich zwei Bohrungen, anhand derer sie sich in einen Nähschrank einbauen lässt. Befestigen Sie die Maschine mit M6-Schrauben.

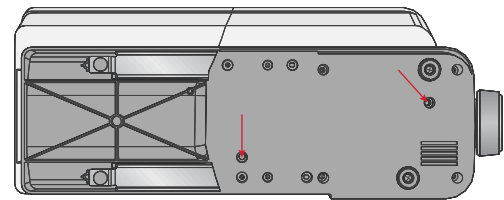

Fadenabschneider

Um den Fadenabschneider zu verwenden, ziehen Sie den Faden von hinten nach vorne, siehe Abb. (A).

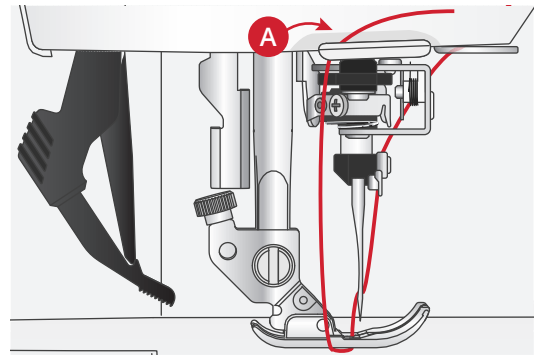

Garnrollenstifte

Die Näh- und Stickmaschine hat zwei Garnrollenstifte, einen Hauptgarnrollenstift und einen schwenkbaren Garnrollenstift. Die Garnrollenstifte sind für alle Garnarten geeignet. Der Hauptgarnrollenstift ist verstellbar und kann waagrecht (der Faden läuft von der feststehenden Garnrolle ab) sowie senkrecht (die Garnrolle dreht sich) verwendet werden. Die waagerechte Position wird für normale Garne verwendet, die senkrechte Position für große Garnrollen oder Spezialgarne.

Waagerechte Position

Setzen Sie eine Filzscheibe und die Garnrolle auf den Garnrollenstift. Achten Sie darauf, dass der Faden von der Vorderseite der Garnrolle (A) abläuft, und schieben Sie eine Garnrollenführungsscheibe auf.

Hinweis: Nicht alle Garnrollen von allen Herstellern sind gleich. Sollten Sie Probleme mit dem Garn haben, drehen Sie die Garnrolle so, dass das Garn in die andere Richtung abrollt oder verwenden Sie die senkrechte Position.

Je nach Größe der Garnrolle können Sie die Richtung der Garnrollenführungsscheibe (B) ändern.

Verwenden Sie bei Garn mit Kreuzwicklung die kleine Garnrollenführungsscheibe (C).

Sollte der Faden ungleichmäßig abrollen, legen Sie das Garnrollennetz über die Garnrolle (D).

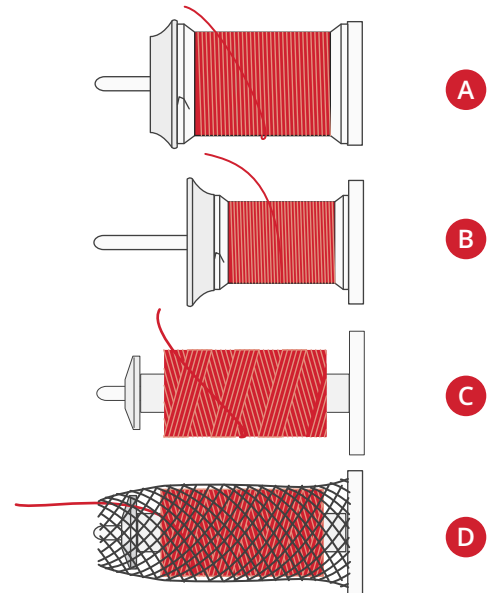

Senkrechte Position

Bringen Sie die Garnrolle in die senkrechte Position. Legen Sie eine Filzscheibe unter die Garnrolle. Dies verhindert ein zu schnelles Abrollen des Fadens. Setzen Sie die Garnrollenführungsscheibe nicht auf den Garnrollenstift auf, da dies die Garnrolle am Drehen hindert.

Schwenkbarer Garnrollenstift

Der schwenkbare Garnrollenstift wird zum Aufspulen von einer zweiten Garnrolle verwendet, oder wenn beim Nähen mit einer Zwillingssnadel eine zweite Garnrolle benutzt wird. Setzen Sie den schwenkbaren Garnrollenstift in die Bohrung oben an der Nähmaschine (A) ein. Legen Sie eine Filzscheibe unter die Garnrolle.

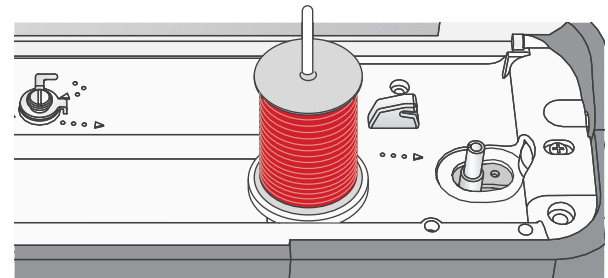

Hauptgarnrollenstift in senkrechter Position.

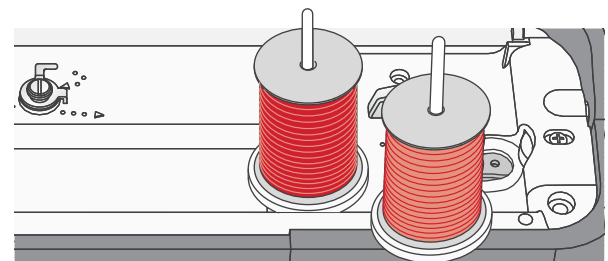
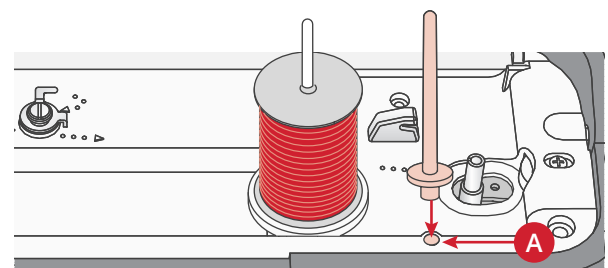

Schwenkbarer Garnrollenstift und Hauptgarnrollenstift in senkrechter Position

Maschine einfädeln

Achten Sie darauf, dass der Nähfuß angehoben ist und die Nadel sich in der höchsten Stellung befindet.

1. Setzen Sie eine Filzscheibe, die Garnrolle und eine in Größe sowie Richtung passende Garnrollenführungsscheibe auf den Garnrollenstift.

Hinweis: Halten Sie den Faden beim Einfädeln mit beiden Händen so fest, dass er gespannt ist. Hierdurch wird sichergestellt, dass der Faden korrekt im Einfädelweg positioniert wird.

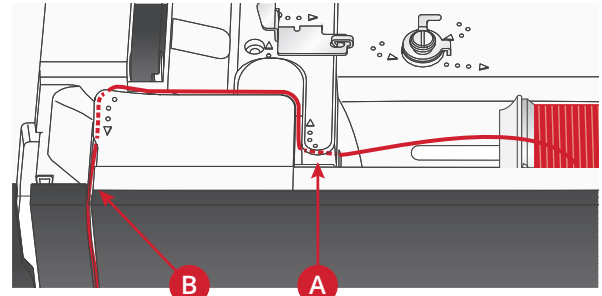

2. Ziehen Sie den Faden von rechts nach links unter der Fadenführung hindurch (A).
3. Ziehen Sie den Faden dann von rechts nach links am Einfädelschlitz entlang.
4. Führen Sie den Faden zwischen die Fadenspannungsscheiben (B).
5. Führen Sie ihn anschließend nach unten durch den rechten Einfädelschlitz und dann nach oben durch den linken Einfädelschlitz.
6. Führen Sie den Faden von rechts in den Fadengeber (C) und nach unten durch den linken Einfädelschlitz in die Nadel-Fadenführung hinein (D).
7. Fädeln Sie die Nadel von vorne nach hinten ein. Siehe Anleitung für den Nadeleinfädler unten.

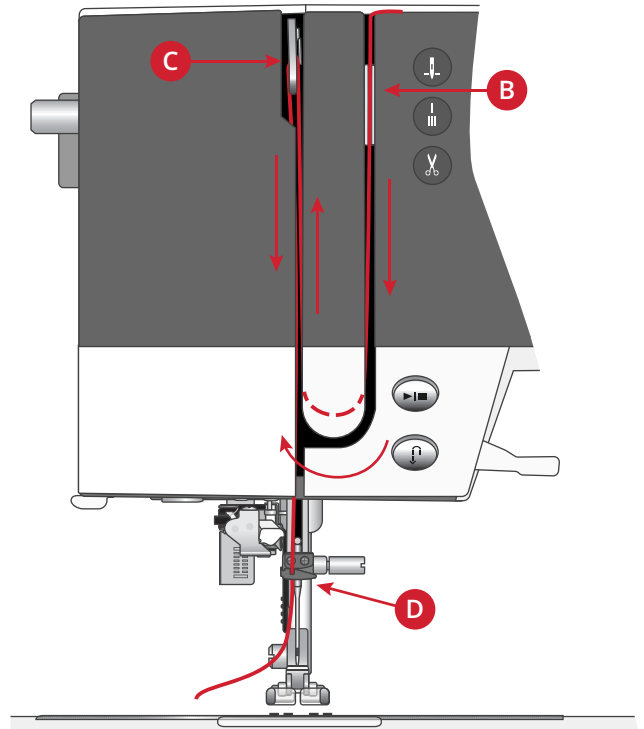

Nadeleinfädler

Mit dem Nadeleinfädler können Sie den Faden bequem einfädeln. Um den integrierten Nadeleinfädler benutzen zu können, müssen sich Nadel und Nähfuß in der höchsten Stellung befinden. Tippen Sie auf die Taste „Nadel Hoch-/Tiefstellung“ um sicherzustellen, dass die Nadel vollständig angehoben ist.

1. Achten Sie darauf, dass der Faden durch die Nadel-Fadenführung (A) verläuft.
2. Bringen Sie den Faden nach links, unter die Fadenführung am Nadeleinfädler (B). Achten Sie darauf, dass der Faden „einrastet“.
3. Bringen Sie den Faden von rechts nach links in die nächste Fadenführung (C).
4. Führen Sie den Faden von hinten nach vorne in den Fadenabschneider (D).
5. Drücken Sie den Nadeleinfädlerhebel (E) ganz nach unten. Der Nadeleinfädler bewegt sich dann nach unten und umschließt die Nadel. Daraufhin wird ein kleiner Haken in das Nadelöhr eingeführt und ergreift den Faden.
6. Lassen Sie den Hebel los, sodass der Nadeleinfädler vorsichtig zurückschwingen kann. Der Haken zieht den Faden dann durch das Nadelöhr.
7. Bringen Sie den Faden unter den Nähfuß.

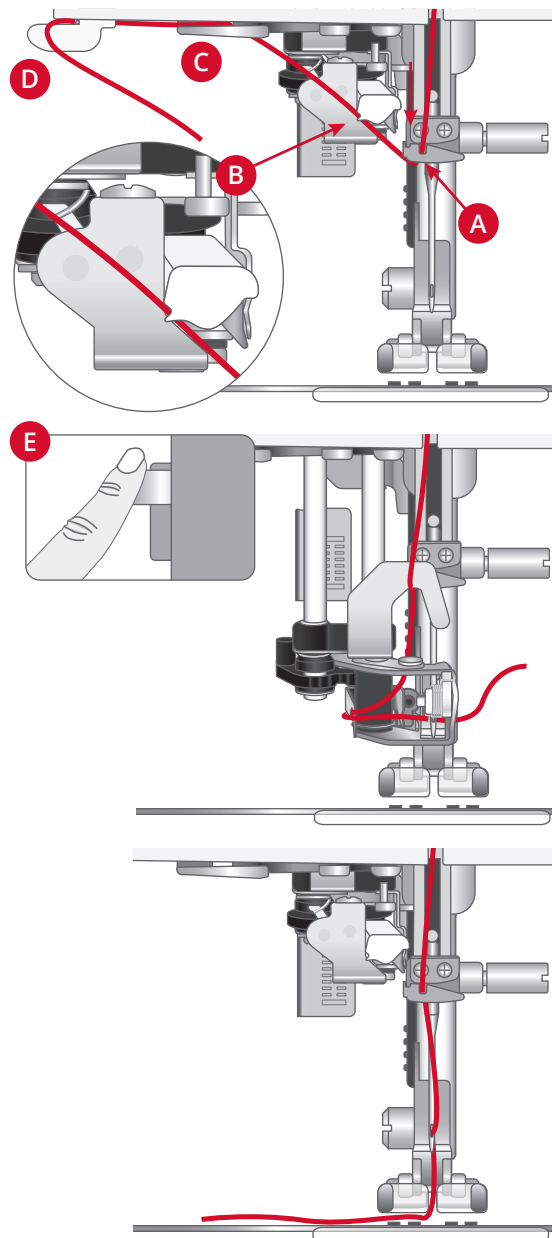

Der Nadeleinfädler ist für Nadeln der Stärke 70–100 vorgesehen. Er eignet sich nicht für Nadeln der Stärke 65 oder kleiner, Wingnadeln, Zwillingsnadeln oder Drillingsnadeln.

Spezialgarne wie transparente oder sonstige elastische Garne, Metallic- oder Foliengarne und einige dicke Garne sollten besser von Hand eingefädelt werden.

Zum manuellen Einfädeln ziehen Sie den Faden von vorn nach hinten durch das Nadelöhr.

*Der automatische Nadeleinfädler lässt sich nicht mit allem optionalen Zubehör für Ihre **quilt ambition™ 635** verwenden. Um Schäden an Nadeleinfädler und/oder optionalem Zubehör zu vermeiden, empfehlen wir, dass Sie den automatischen Nadeleinfädler verwenden, bevor Sie das Zubehör anbringen, oder den Faden von Hand einfädeln.*

Für Zwillingsnadel einfädeln

Ersetzen Sie die Nähnaedel durch eine Zwillingsnaedel. Achten Sie darauf, dass der Nähfuß angehoben ist und die Naedel sich in der höchsten Stellung befindet.

1. Fädeln Sie das erste Garn wie auf der vorherigen Seite beschrieben ein.
2. Fädeln Sie das Naedelöhr manuell von vorne nach hinten ein.
3. Setzen Sie den schwenkbaren Garnrollenstift auf und schieben Sie eine Filzscheibe darauf. Stecken Sie das zweite Garn auf den Garnrollenhalter.
4. Bringen Sie den Faden nach links und ziehen Sie ihn von hinten nach vorn in die Fadenführung (A).
5. Fädeln Sie das zweite Garn ebenso ein wie das erste.
6. Achten Sie darauf, dass sich ein Faden innerhalb der Naedel-Fadenführung und der andere außerhalb befindet.
7. Fädeln Sie das Naedelöhr manuell von vorne nach hinten ein.

Hinweis: Bei der Verwendung von Spezialgarnen (wie z. B. Metallic-Garne) kann durch deren Stärke und unregelmäßige Beschaffenheit der Zug auf das Garn erhöht werden. Durch Reduzieren der Fadenspannung können Sie ein Abbrechen der Naedel verhindern.

Hinweis: Aktivieren Sie die Zwillingsnaedel und wählen Sie die korrekte Zwillingsnaedelbreite im Einstellungs Menü. Dadurch wird die Breite aller Stiche für diese Naedelgröße begrenzt, um Schäden an Nähfuß und Naedel zu verhindern.

Hinweis: Benutzen Sie niemals asymmetrische Zwillingsnaedeln, da diese Ihre Maschine beschädigen können.

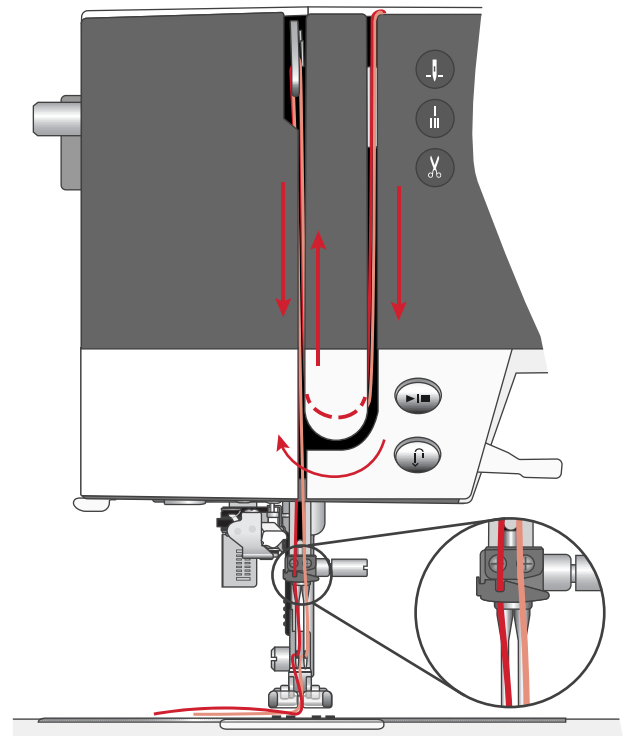
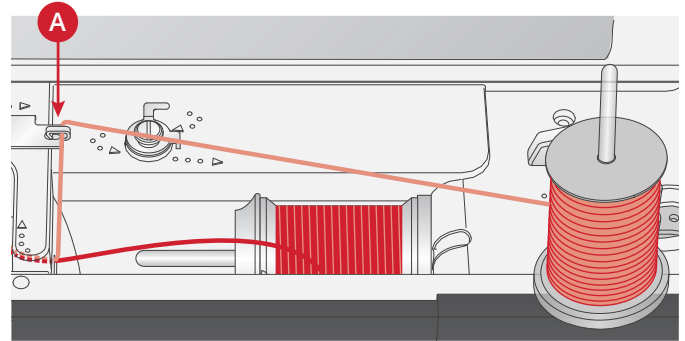

Spulen

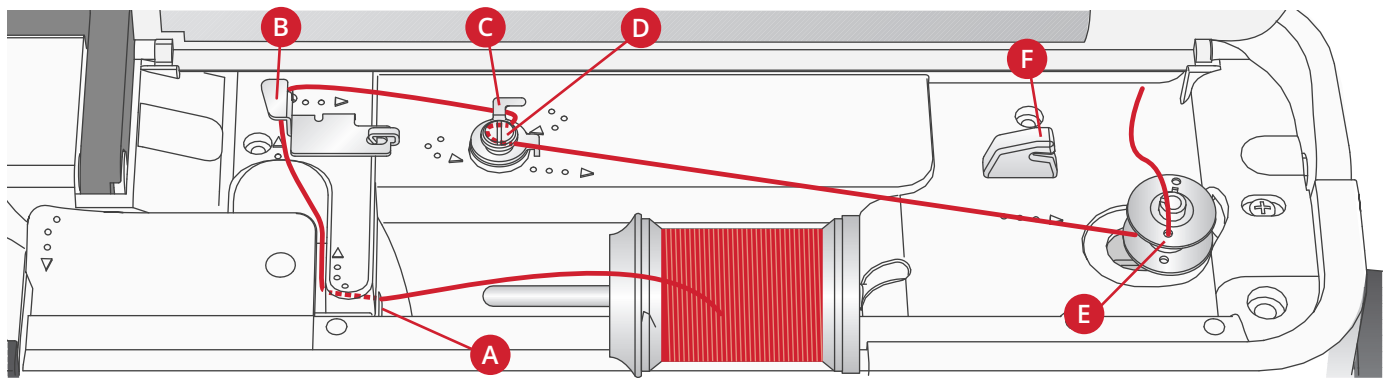

Spulen aus der waagerechten Position

1. Setzen Sie Filzscheibe und die Garnrolle in waagerechter Position auf den Garnrollenstift auf. Schieben Sie eine Garnrollenführungsscheibe in der richtigen Größe und Richtung darauf.
2. Bringen Sie den Faden von rechts nach links unter die Fadenführung (A). Ziehen Sie den Faden nach hinten und von rechts nach links um die Fadenführung herum (B).
3. Ziehen Sie den Faden nach rechts und dann von hinten nach vorn durch die Fadenführung (C). Führen Sie den Faden im Gegenuhrzeigersinn unter der Fadenspannungsscheibe hindurch (D).

Hinweis: Für eine korrekte Fadenspannung muss der Faden fest in die Fadenspannungsscheibe eingezogen sein.

4. Fädeln Sie durch die Öffnung in der leeren Spule (E) von innen nach außen.
5. Setzen Sie die Spule auf die Spulenspindel auf.
6. Bewegen Sie den Spulenhebel zum Spulen nach rechts. Auf dem Bildschirm erscheint ein Popup mit der Mitteilung, dass der Spulvorgang aktiviert ist. Betätigen Sie den Fußanlasser oder die Taste „Start/Stop“, um mit dem Spulen zu beginnen. Halten Sie das Fadenende gut fest, wenn Sie mit dem Spulen beginnen.

Lassen Sie den Fußanlasser los, wenn die Spule voll ist, oder drücken Sie erneut auf „Start/Stop“ um anzuhalten. Drücken Sie den Spulenhebel nach links. Das Popup wird ausgeblendet. Nehmen Sie die Spule ab und schneiden Sie den Faden mit dem Fadenabschneider (F) ab.

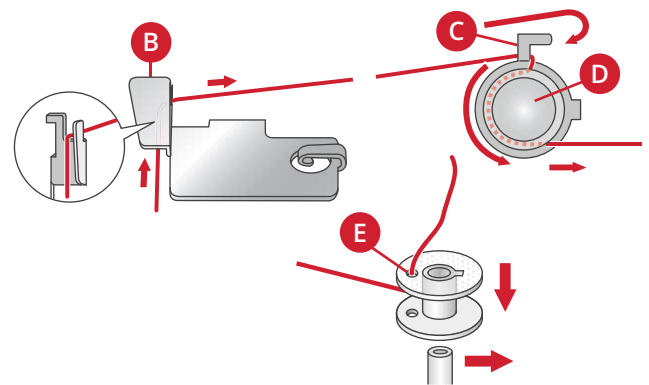

Spulen durch die Nadel

Achten Sie darauf, dass der Nähfuß angehoben ist und die Nadel sich in der höchsten Stellung befindet. Holen Sie den Faden von der Nadel unter den Nähfuß nach oben, weiter nach oben durch den linken Einfädelschlitz und durch die Unterfadenführung hindurch (A). Anschließend befolgen Sie die Schritte 3 und 6, siehe oben.

Hinweis: Setzen Sie beim Spulen durch die Nadel nur Nähfüße aus Metall ein.

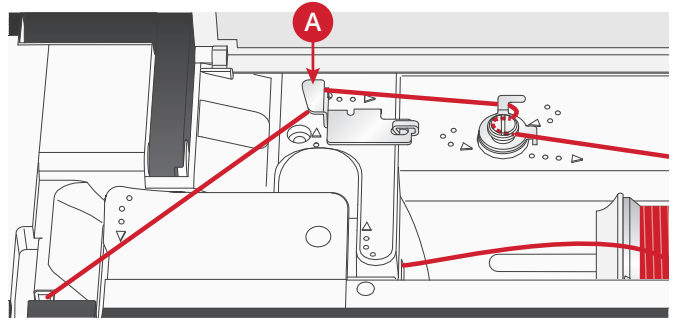

Spule einsetzen

Achten Sie vor dem Einsetzen bzw. Entfernen von Spulen darauf, dass die Nadel vollständig angehoben ist und die Nähmaschine ausgeschaltet ist.

1. Öffnen Sie die Spulenabdeckung, indem Sie die Lösetaste nach rechts (A) schieben. Entfernen Sie die Spulenabdeckung (B).
2. Setzen Sie die Spule so in die Spulenkapsel ein, dass der Faden gegen den Uhrzeigersinn verläuft.
3. Halten Sie einen Finger leicht auf der Spule und ziehen Sie den Faden in die Kerbe (C). Ziehen Sie den Faden dann entlang der Pfeilmarkierung von (C) nach (D) in die Fadenführung der Stichplatte. Ziehen Sie den Faden entlang der Pfeilmarkierung von (D) nach (E) in die Fadenführung der Stichplatte. Ziehen Sie den Faden nach rechts über die Schneide (E), um das überstehende Ende abzuschneiden.
4. Setzen Sie die Spulenabdeckung wieder ein.

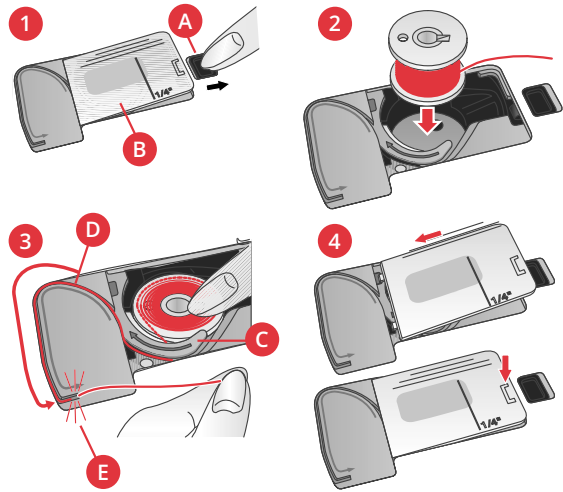

IDT™-SYSTEM (integrierter Dualtransport)

Die PFAFF® **quilt ambition™ 635** hat für jede Stoffart genau die richtige Lösung: den integrierten Dualtransport, IDT™-SYSTEM. Wie bei Industrienähmaschinen wird der Stoff beim IDT™-SYSTEM von oben und unten gleichzeitig transportiert. Dies sorgt für eine absolut exakte Stoffführung. Bei feinen Stoffen wie Seide oder Viskose verhindert der doppelte Stofftransport ein Kräuseln der Naht. Auch karierte oder gestreifte Stoffe lassen sich durch den gleichmäßigen Stofftransport perfekt zusammennähen. Bei Quiltarbeiten hält das IDT™-SYSTEM alle Lagen zusammen und verhindert ein Überdehnen der oberen Stofflagen.

IDT™-SYSTEM aktivieren

Wichtig: Verwenden Sie nur Nähfüße mit der rückseitigen Aussparung (A) in der Mitte, wenn Sie das IDT™-SYSTEM aktivieren.

Heben Sie den Nähfuß an. Drücken Sie das IDT™-SYSTEM nach unten, bis er einrastet.

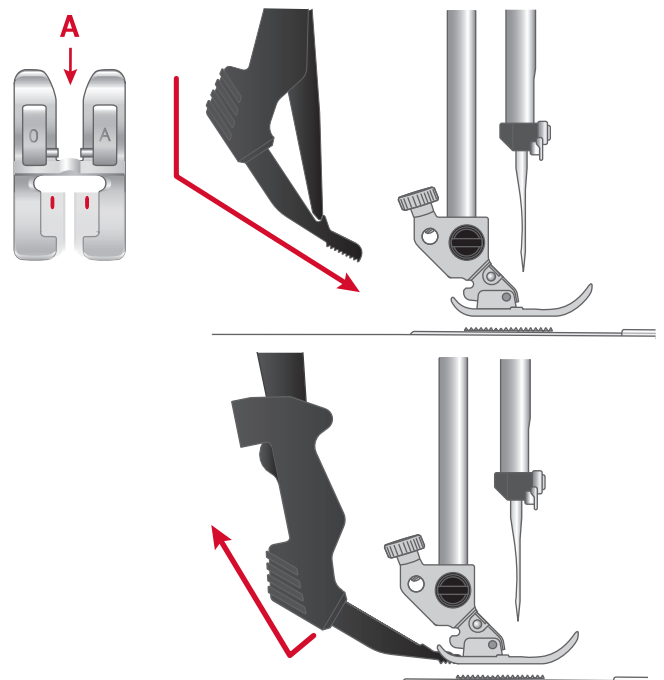

IDT™-SYSTEM deaktivieren

Heben Sie den Nähfuß an. Halten Sie das IDT™-SYSTEM mit zwei Fingern am geriffelten Griffarm fest. Ziehen Sie das IDT™-SYSTEM nach unten, schieben Sie es von sich weg und lassen Sie das IDT™-SYSTEM langsam nach oben gleiten.

Nadeln

Die Qualität der Nadeln spielt eine entscheidende Rolle für das Ergebnis Ihrer Näharbeit. Verwenden Sie daher ausschließlich Qualitätsnadeln. Wir empfehlen Nadeln des Systems 130/705H. Die Nadelpackung, die Ihrer Nähmaschine beiliegt, enthält Nadeln der am häufigsten verwendeten Stärken.



Universalnadel

Universalnadeln haben eine leicht abgerundete Spitze und sind in verschiedenen Größen erhältlich. Sie eignen sich zum allgemeinen Nähen mit vielen Stoffarten und -stärken.



Stretchnadel

Stretchnadeln haben eine runde Spitze und ein spezielles Öhr, das bei elastischen Stoffen das Überspringen von Stichen verhindert. Geeignet für Strickstoffe, Badekleidung, Fleece, Kunstleder und auch Leder.



Jeansnadel

Bei Jeansnadeln ist die Spitze sehr scharf, damit sie engmaschige Stoffe durchdringen können, ohne dabei zu verbiegen. Geeignet für Segeltuch, Jeans und Mikrofaserstoffe.

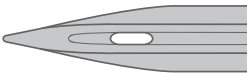

Wingnadel

Wingnadeln sind seitlich mit breiten Ansätzen ausgestattet, die beim Nähen von Hohlraumstichen jeweils Löcher in den Naturfaserstoff stechen.

Hinweis: Bei dieser Nähmaschine verwenden Sie eine Wingnadel Stärke 100. Die Wingnadel gehört zum optionalen Zubehör.

Wichtige Informationen zu Nadeln

Verwenden Sie immer eine gerade Nadel mit einer scharfen, unbeschädigten und geraden Spitze (A).

Eine beschädigte Nadel (B) kann zu ausgelassenen Stichen, Nadelbruch oder Fadenreißen führen.

Außerdem kann damit die Stichplatte beschädigt werden.

Benutzen Sie niemals asymmetrische Zwillingsnadeln (C), da sie Ihre Maschine beschädigen können.

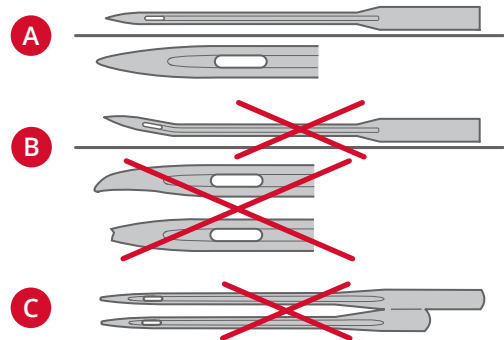

Nadel wechseln

1. Benutzen Sie die Öffnung im Mehrzweckwerkzeug, um die Nadel zu halten.
2. Lockern Sie die Nadelschraube. Verwenden Sie bei Bedarf den Schraubendreher.
3. Entfernen Sie die Nadel.
4. Setzen Sie die neue Nadel mit Hilfe des Mehrzweckwerkzeugs ein. Drücken Sie die neue Nadel mit der flachen Seite bis zum Anschlag nach hinten.
5. Ziehen Sie die Nadelschraube so fest wie möglich an.

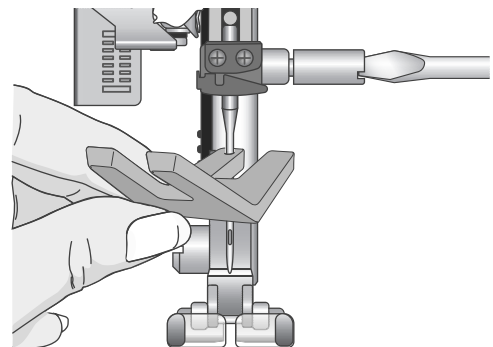

Transporteur versenken

Der Transporteur lässt sich versenken, indem Sie den Schieberegler hinten am Freiarm nach links bewegen. Wenn Sie den Transporteur anheben möchten, bewegen Sie den Schieberegler nach rechts.

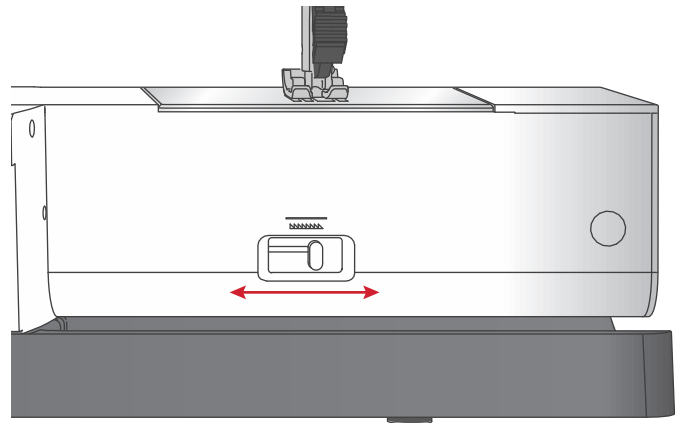

Nähfußdruck

Der Nähfußdruck ist standardmäßig auf „N“ eingestellt. In den meisten Fällen brauchen Sie den Nähfußdruck-Regler nicht einzustellen. Für Spezialtechniken sowie beim Nähen sehr dünner oder sehr dicker Stoffe kann durch Anpassen des Drucks das Ergebnis verbessert werden. Für sehr leichte Stoffe drehen Sie das Stellrad auf eine niedrigere Zahl. Für schwere Stoffe drehen Sie das Stellrad auf eine höhere Zahl.

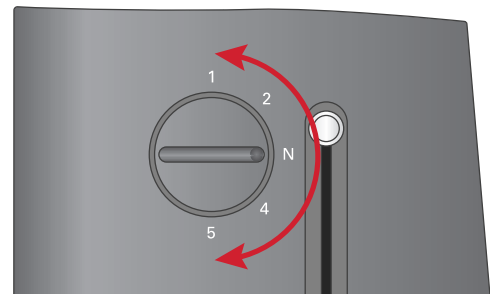

Nähfußheber

Mit dem Nähfußheber (A) wird der Nähfuß angehoben bzw. abgesenkt. Zum Erleichtern des Nähens von schwerem Stoff bzw. mehreren Stofflagen lässt sich der Nähfuß in eine besonders hohe Stellung (B) anheben.

Hinweis: Die Nähmaschine lässt sich mit angehobenem Nähfuß nicht starten (außer zum Spulen).

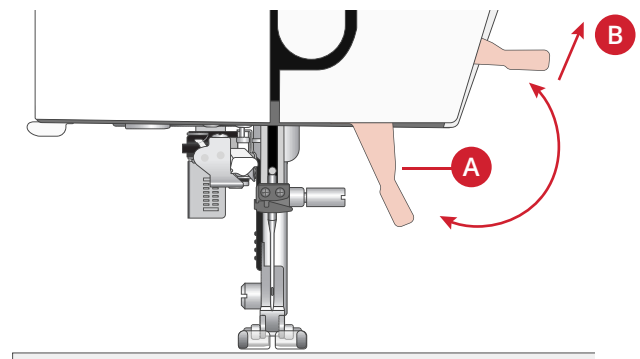

Nähfuß wechseln

Nähfuß entfernen

Drücken Sie den Nähfuß nach unten, bis er sich vom Nähfußhalter löst.

Nähfuß einsetzen

Legen Sie den Nähfuß so unter den Nähfußhalter (A), dass sich die Aussparung (B) über den Stiften (C) befindet. Senken Sie den Nähfußheber so ab, dass der Nähfuß in den Nähfußhalter einrastet.

Hinweis: Stellen Sie durch Anheben des Nähfußhebers sicher, dass der Nähfuß korrekt befestigt ist.

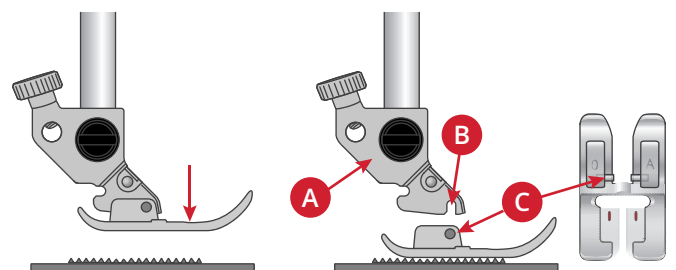

3 Maschine bedienen

Tasten und Anzeigen

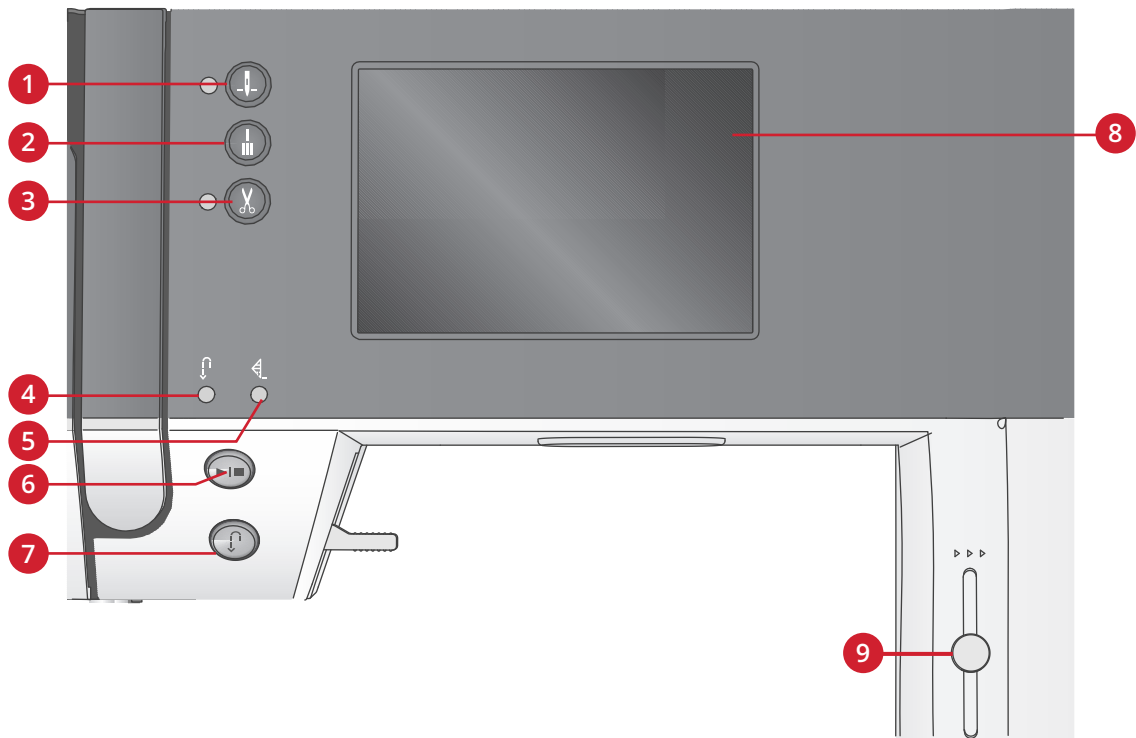

- | | | |
|---|--------------------------------------|---------------------------|
| 1. Taste „Nadel Hoch-/Tiefstellung“ mit Anzeige | 4. Anzeige fürs Rückwärtsnähen (7) | 8. Touchscreen |
| 2. Vernähtaste mit Anzeige (5) | 5. Anzeige fürs Vernähen (2) | 9. Geschwindigkeitsregler |
| 3. Taste „Fadenschneider“ mit Anzeige | 6. Taste „Start/Stop“ | |
| | 7. Rückwärtsnähtaste mit Anzeige (4) | |

Touchscreen

Über den Touchscreen können Sie all Ihre Einstellungen und Optionen einsehen.

Taste „Nadel Hoch-/Tiefstellung“ mit Anzeige

Mit dieser Taste kann die Nadel angehoben bzw. abgesenkt werden. Damit wird gleichzeitig die Nadelstopp-Position geändert. Bei aktivierter Nadel Tiefstellung, leuchtet die Anzeige und die Nadel bleibt unten im Stoff stehen. Die Nadel kann auch durch Betätigen des Fußanlassers angehoben bzw. abgesenkt werden.

Vernähtaste mit Anzeige

Wenn Sie die Vernähtaste während des Nähens drücken, näht Ihre Nähmaschine sofort einige Vernähstiche und hält dann automatisch an.

Wenn erst am Ende eines Stiches oder einer Stichfolge vernäht werden soll, betätigen Sie die Taste vor Nähbeginn. Es leuchtet dann die Anzeige auf. Nachdem Sie die gewünschte Länge eines Stiches genäht haben, drücken Sie während des Nähens auf die Rückwärtsnähtaste. Die Maschine führt dann den aktuellen Stich oder die Stichfolge zu Ende, vernäht und hält automatisch an.

Soll nur eine Wiederholung des Stiches oder der Stichfolge genäht werden, betätigen Sie vor Nähbeginn erst die Vernähtaste und dann die Rückwärtsnähtaste. Es leuchten dann die Anzeigen auf. Die Maschine näht dann den gewählten Stich oder die Stichfolge, vernäht und hält automatisch an.

Hinweis: Die Vernähfunktion steht für die Stiche 32-42 nicht zur Verfügung.

Taste „Fadenschneider“ mit Anzeige

Wenn Sie nicht nähen und diese Taste betätigen, durchtrennt Ihre Nähmaschine Ober- sowie Unterfaden und hebt die Nadel an. Die Anzeige für den Fadenschneider leuchtet dann auf. Wenn Sie die Fäden durchtrennen möchten, bevor sich die Nadel zur Anfangsposition des nächsten Sticks bewegt, müssen Sie die Fadenschneidertaste während des Nähens betätigen. Die Anzeigen (3 & 5) leuchten dann auf, und die Maschine durchtrennt die Fäden nach Abschluss des Sticks bzw. der Stichfolge.

Taste „Start/Stop“

Die Maschine lässt sich durch Betätigen der Taste ohne den Fußanlasser starten und anhalten. Betätigen Sie die Taste einmal, um den Nähvorgang zu starten, und noch einmal, um ihn zu beenden.

Rückwärtsnähtaste mit Anzeige

Betätigen Sie die Taste vor Nähbeginn, wenn Sie dauerhaft rückwärts nähen möchten. Die Rückwärtsnähanzeige leuchtet dann auf und die Maschine näht so lange rückwärts, bis Sie die Taste erneut drücken. Wenn Sie die Taste während des Nähvorgangs eindrücken, näht die Maschine so lange rückwärts, wie Sie die Taste gedrückt halten. Die Anzeige „Rückwärtsnähen“ leuchtet auf, wenn die Rückwärtsnähtaste gedrückt ist. Das Rückwärtsnähen wird auch beim Nähen mit Stopfstichen verwendet.

Geschwindigkeitsregler

Über den Geschwindigkeitsregler wird die maximale Nähgeschwindigkeit eingestellt. Sie erhöhen die Nähgeschwindigkeit, indem Sie den Hebel nach oben schieben. Sie verringern sie, indem Sie den Hebel nach unten schieben.

Nähmodus





Nach dem Einschalten der Maschine ist der Nähmodus die erste Ansicht auf dem Touchscreen. Ihr gewählter Stich wird im Stichbereich in Originalgröße angezeigt. Hier finden Sie alle grundlegenden Informationen, die Sie vor Nähbeginn benötigen. In diesem Menü nehmen Sie auch Einstellungsänderungen für Ihre Stiche vor. Die Standardeinstellung ist der Geradstich.

Nähempfehlungen für den aktuellen Stich werden im Nähmodus auf dem Touchscreen angezeigt.

Hinweis: Es werden nicht alle Symbole und Optionen gleichzeitig angezeigt.

Nähmodus – Übersicht

1. Nadelempfehlung/-einstellung

-  Universalnadel
-  Zwillingnadel eingestellt
-  Wingnadel empfohlen
-  Stichbreitenbegrenzung eingestellt

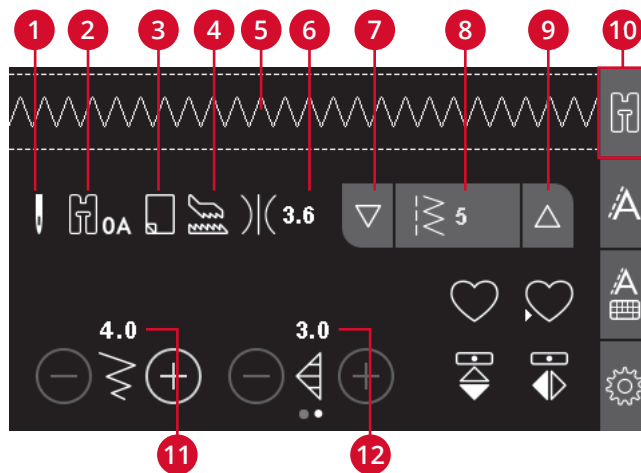

- 2. Nähfußempfehlung
- 3. Vlies empfohlen
- 4. Empfehlung für Transporteur/IDT™-SYSTEM
- 5. Stichbereich
- 6. Fadenspannungswerte
- 7. Abwärtstaste zum Durchlaufen der Stiche
- 8. Gewählte Stichnummer
- 9. Aufwärtstaste zum Durchlaufen der Stiche
- 10. Registerkarte „Nähmodus“
- 11. Stichbreite/-positionierung
- 12. Stichlänge/-dichte

Hinweis: Die Registerkarten rechts auf dem Bildschirm zeigen den jeweils gewählten Modus an. Der ausgewählte Modus wird farblich hervorgehoben.

Stich wählen

Tippen Sie auf die Aufwärts- oder Abwärtstaste (7 oder 9) zu beiden Seiten der gewählten Stichnummer, um sich zwischen den Stichen hin und her zu bewegen. Tippen Sie auf die gewählte Stichnummer (8), um das Stichwahlmenü zu öffnen. Sie finden Ihren gewünschten Stich, indem Sie die Taste für die gewünschte Stichkategorie antippen und anschließend mit den Aufwärts- und Abwärtstasten die Stiche durchlaufen. Wählen Sie den Stich durch Antippen aus.

Durch Antippen der roten X-Taste schließen Sie das Stichwahlmenü, ohne dass Änderungen vorgenommen werden.

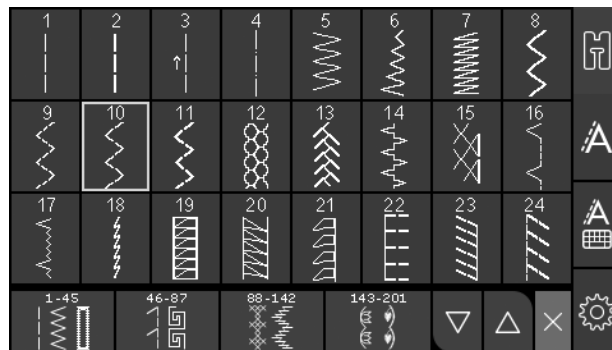

Sticheinstellungen

Ihre Näh- und Stickmaschine verwendet für jeden Stich automatisch die optimalen Einstellungen. Sie können diese Einstellungen anschließend beliebig verändern. Die Einstellungsänderungen wirken sich ausschließlich auf den gewählten Stich aus und werden nach dem Wählen eines anderen Stiches wieder auf die Standardwerte zurückgesetzt. Diese Einstellungen werden nicht automatisch beim Ausschalten der **quilt ambition™ 635** gespeichert.

Die Werte für Stichlänge und -breite werden im unteren Bereich des Touchscreens angezeigt. Verwenden Sie die Plus- und Minustasten, um Änderungen vorzunehmen. Sobald eine Einstellung abgeändert wird, werden die Zahlen grün hervorgehoben. Wenn Sie versuchen, die Mindest- oder Höchstwerte der Einstellungen für Breite und Länge zu überschreiten, ertönt ein Warnsignal.

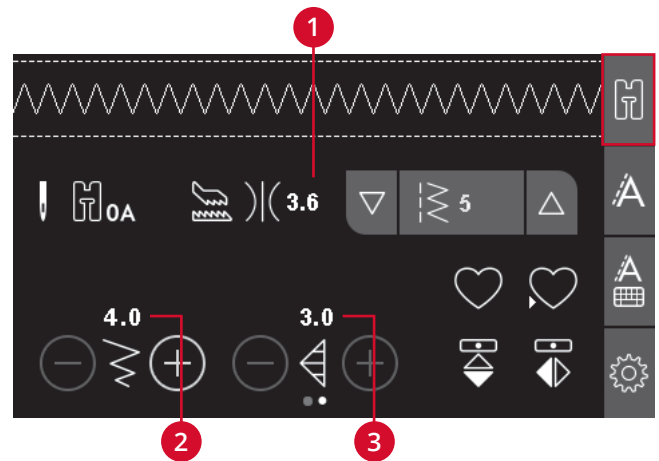

1. Oberfadenspannung
2. Stichbreite/-positionierung
3. Stichlänge/Stichdichte/
Stichverlängerung

Stichbreite/Stichpositionierung

Sie können die Stichbreite mithilfe der Plus- und Minustasten verändern. Bei Geradstichen verändern Sie mit den Plus- und Minustasten die Stichposition nach rechts bzw. links. Ist ein Geradstich gewählt, verändert sich das Symbol um anzuzeigen, dass anstelle der Stichbreite die Stichpositionierung aktiviert ist.

Stichlänge/Stichdichte

Sie können die Stichlänge mithilfe der Plus- und Minustasten verändern.

Bei Satinstichen können Sie mithilfe der Plus- und Minustasten die Stichdichte verändern. Diese Option ist oft bei Spezialgarnen erforderlich und wenn ein lockerer Satinstich gewünscht wird. Die Stichdichte hat keinen Einfluss auf die Länge des gesamten Stiches. Ist ein Satinstich gewählt, verändert sich das Symbol (2) um anzuzeigen, dass anstelle der Stichlänge die Stichdichte aktiviert ist.

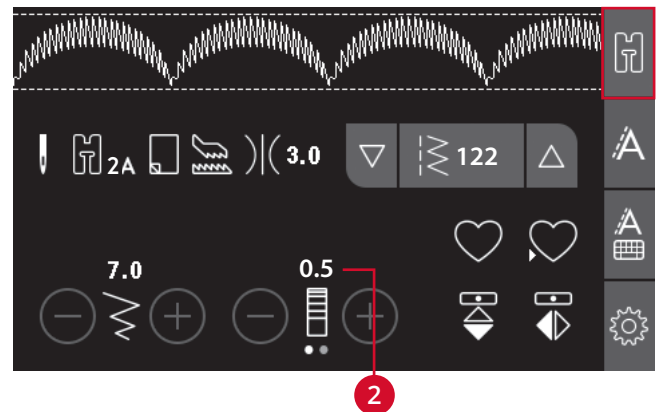

Musterverlängerung

Mit der Stichverlängerung werden Satinstiche verlängert. Hierdurch wird der gesamte Stich länger, die Dichte bleibt jedoch unverändert. Durch Antippen der Punkte schalten Sie zwischen Änderung der Stichdichte und Änderung der Stichverlängerung um. Das Symbol (2) verwandelt sich dann in das Stichverlängerungs-Symbol. Sie können die Musterverlängerung von Satinstichen mithilfe der Plus- und Minustasten verändern.

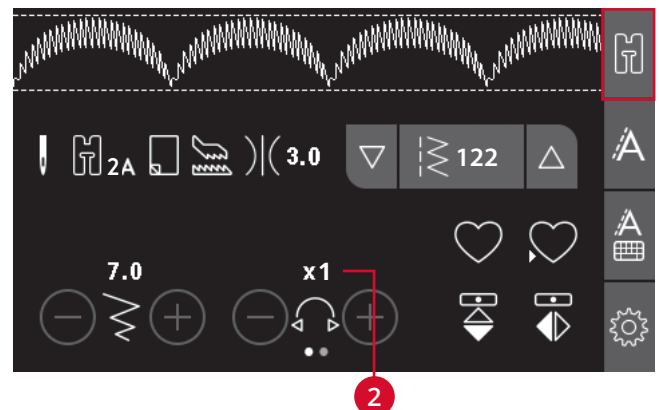

Spiegeln

Für Spiegeln in Längsrichtung tippen Sie auf die Taste „Spiegeln – längs“. Um Stiche oder Stichfolgen quer zu spiegeln, tippen Sie auf die Taste „Spiegeln – quer“.



Links: Taste „Spiegeln – längs“. Rechts: Taste „Spiegeln – quer“.

Persönlicher Stich

Persönlichen Stich speichern

Ihre persönlichen Stiche speichern Sie auf Ihrer Maschine, indem Sie die Speichertaste antippen. Änderungen in Bezug auf Stichlänge, -breite, -dichte, Stichverlängerung, Spiegelungen und Oberfadenspannung werden mit abgespeichert.



Hinweis: Einige Spezialstiche, wie z. B. Knopflöcher, lassen sich nicht speichern. Dies wird Ihnen dann anhand eines Popups mitgeteilt.

Persönlichen Stich überschreiben

Ist der gewählte Speicher bereits belegt, erscheint ein Popup mit der Frage, ob Sie den vorhandenen Stich bzw. die Stichfolge mit dem/der neuen überschreiben möchten. Treffen Sie Ihre Wahl, indem Sie auf die Taste „Ja“ oder „Nein“ tippen.

Persönlichen Stich laden

Ihren persönlichen Stich laden Sie, indem Sie die Ladetaste antippen.



Oberfadenspannung

Für optimales Aussehen und gute Haltbarkeit des Sticks müssen Sie sicherstellen, dass die Oberfadenspannung korrekt eingestellt ist, d. h., dass sich die Fäden gleichmäßig in der Mitte der beiden Stofflagen treffen. Ihre Nähmaschine wählt elektronisch die passende Oberfadenspannung für den gewählten Stich. Je nachdem, welche Stoffe, Einlagen, Garne usw. Sie verwenden, muss die Spannung eventuell angepasst werden. Auf [Seite 29](#) erfahren Sie, wie Sie die Einstellung manuell ändern.

Ist der Unterfaden auf der Oberseite des Stoffes sichtbar, ist die Oberfadenspannung zu stark. Reduzieren Sie die Oberfadenspannung.

Ist der Oberfaden auf der Unterseite des Stoffes sichtbar, ist die Oberfadenspannung zu locker. Erhöhen Sie die Oberfadenspannung.

Bei Zierstichen und Knopflöchern sollte der Oberfaden auf der Unterseite des Stoffes sichtbar sein.

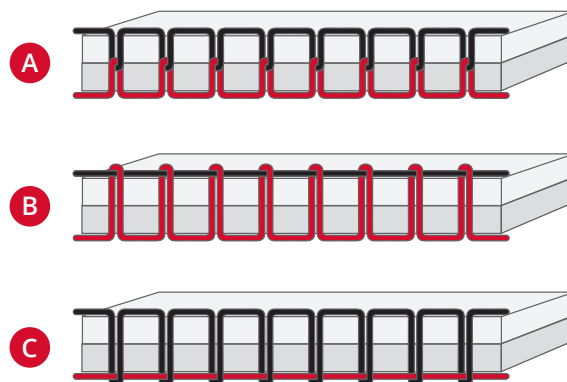

A. Korrekt eingestellte Oberfadenspannung

B. Oberfadenspannung zu stark

C. Oberfadenspannung zu locker

Menü „Einstellungen“

Im Einstellungsmenü können Sie die Maschinen-, die Audio- und die Bildschirmeinstellungen ändern. Sie öffnen es durch Antippen der Einstellungstasten auf dem Touchscreen. Wählen Sie mithilfe der Aufwärts- bzw. Abwärtstasten die zu ändernde Einstellung. Verwenden Sie die Plus- und Minustasten zum Anpassen der Werte. Aktivieren Sie Einstellung durch Antippen des Kreises. Ein hervorgehobener grüner Kreis weist auf eine aktivierte Funktion hin, ein ungefüllter Kreis auf eine deaktivierte Funktion.

Zum Schließen des Einstellungsmenüs tippen Sie erneut auf die Taste „Einstellungsmenü“.

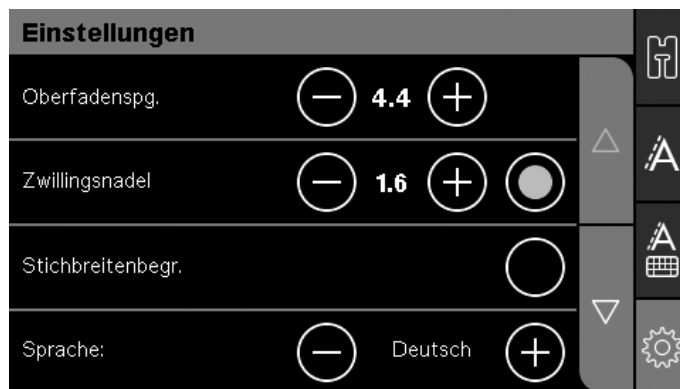

Fadenspannung

Ihre Nähmaschine wählt elektronisch die beste Oberfadenspannung für den gewählten Stich. Je nachdem, welche Stoffe, Einlagen, Garne usw. Sie verwenden, muss die Spannung eventuell angepasst werden. Tippen Sie auf die Plus- oder Minustasten auf dem Touchscreen, um die Fadenspannung anzupassen. Die Änderungen wirken sich allerdings nur auf den gewählten Stich aus. Die Einstellung wird beim Wählen eines anderen Stiches auf die Standardwerte zurückgesetzt.

Zwillingsnadel

Aktivieren Sie das Zwillingsnadelprogramm im Einstellungsmenü. Verwenden Sie die Plus- oder Minustasten auf dem Touchscreen, um die Zwillingsnadelbreite einzustellen. Nach der Wahl der Zwillingsnadelgröße ist die Breite aller Stiche auf diese Nadelgröße begrenzt, um ein Abbrechen der Nadel zu verhindern.



Im Nähmodus erscheint dann das Symbol für die Zwillingsnadelempfehlung. Die Einstellung bleibt bis zur Deaktivierung bestehen.

Hinweis: Zwillingsnadel und Stichbreitenbegrenzung können nicht gleichzeitig verwendet werden.

Hinweis: Bei Stichen, die für die eingestellte Zwillingsnadelgröße zu breit sind, erscheint eine Popup-Warnung.

Stichbreitenbegrenzung

Wählen Sie diese Funktion, wenn Sie einen Quiltfuß verwenden. Dadurch wird die mittlere Nadelposition für alle Stiche fixiert, um bei Verwendung eines Einlochfußes oder einer Stichplatte eine Beschädigung der Nadel und/oder des Nähfußes zu verhindern.

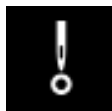

Im Nähmodus erscheint dann das Symbol für die Stichbreitenbegrenzung. Die Einstellung bleibt bis zur Deaktivierung bestehen.

Wenn die Maschine erneut eingeschaltet wird und diese Einstellung aktiv ist, weist ein Popup darauf hin, dass die Maschine auf Geradstich eingestellt ist.

Hinweis: Zwillingsnadel und Stichbreitenbegrenzung können nicht gleichzeitig verwendet werden.

Sprache

Mithilfe der Plus- und Minustasten können Sie die Anzeigesprache Ihrer Maschine einstellen.

Alarmton

Schalten Sie alle Signaltöne Ihrer Nähmaschine ein oder aus. Als Standardeinstellung ist der Alarmton aktiviert.

Tastbildschirm kalibrieren

Da Sie die Symbole auf dem Bildschirm antippen, kann eine Kalibrierung des Bildschirms erforderlich sein, um ihn an Ihre Berührung anzupassen. Tippen Sie ihn an, um ein spezielles Fenster für die Kalibrierung des Tastbildschirms zu öffnen.

Tippen Sie auf die Mitte des Kreises, das auf dem Bildschirm erscheint. Der Kreis füllt sich, und es erscheint ein neuer Kreis. Insgesamt erscheinen fünf Kreise. Nachdem Sie alle fünf Kreise angetippt haben, schließt sich das Kalibrierungsfenster.

Hinweis: Erscheint das Popup „Kalibriervorgang fehlgeschlagen“, betätigen Sie die OK-Taste und starten Sie einen neuen Kalibriervorgang.

Stichfolgen

Dank der Stichfolgenfunktion auf Ihrer Maschine lassen sich Stiche und Buchstaben in Stichfolgen miteinander kombinieren. Sie können bis zu 60 Stiche und/oder Buchstaben in einer Stichfolge zusammenfassen. Speichern Sie Ihre Stichfolge auf Ihrer Nähmaschine und rufen Sie sie wann Sie möchten zum Nähen ab. Alle Stiche auf Ihrer Nähmaschine mit Ausnahme der Knopflöcher, Öse, Stopf-, Knopfannäh- und Riegelstiche lassen sich für Stichfolgen verwenden (Stichnummern 32–45).

Stichfolge – Übersicht

1. Stichbereich
2. Stichbreite/-positionierung
3. Stichlänge/Stichdichte/Musterverlängerung
4. Aktuelle Stichnummer
5. Registerkarte „Stichfolge“

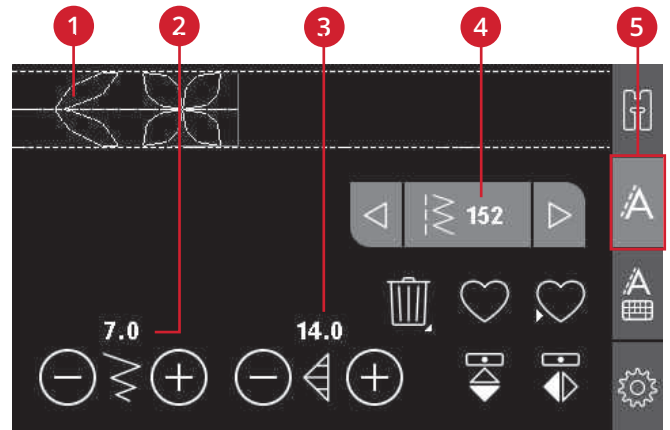

Stichfolge erstellen

1. Tippen Sie auf die Registerkarte „Stichfolge“, um zu „Stichfolge“ zu gelangen.
2. Wählen Sie den Stich, mit dem Sie arbeiten möchten (wie, sehen Sie auf [Seite 26](#)). Der Stich erscheint dann im Stichbereich.

Hinweis: Im Stichbereich wird die aktuelle Position mit einem Cursor angezeigt. Eingefügte Stiche werden an der Cursorposition platziert. Sie bewegen den Cursor mithilfe der Pfeiltasten rechts und links vom Stichnummernbereich durch die Stichfolge.

Schrift verwenden

Schriftenmodus, Stichfolge- Übersicht

1. Stichbereich
2. Alphabet
3. Registerkarte „Schriftfolge“
4. Zeichensatz (Groß-/Kleinbuchstaben, Normal-/ Sonderzeichen)
5. Schriftartauswahl

Schriftzug erstellen

1. Tippen Sie auf die Registerkarte „Schriftfolge“ (3).
2. Bewegen Sie den Cursor mithilfe der Pfeiltasten für rechts oder links dorthin im Stichbereich (1), wo Sie einen Buchstaben hinzufügen möchten.
3. Tippen Sie einen Buchstaben aus dem Alphabet (2) an, um ihn einzufügen. Der Buchstabe wird im Stichbereich an der Cursorposition platziert.

Hinweis: Zeichensatz und Schriftart des gewählten Zeichens werden grün hervorgehoben.

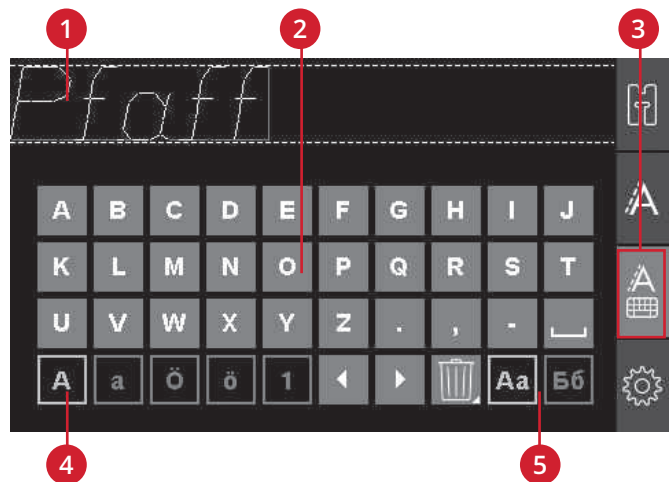

Zeichensatz und Schriftart wählen

Tippen Sie auf die Zeichensatzanzeige (4), um zwischen Groß- und Kleinbuchstaben, Normal- und Sonderzeichen sowie Symbolen umzuschalten.

Durch Antippen der Schriftartanzeige (5) können Sie die Schriftart ändern.

Text und Stiche anpassen

Tippen Sie auf die Registerkarte „Stichfolge“, um zur Ansicht „Stichfolge“ zu gelangen. Sie können spiegeln, Stichlänge und -breite anpassen oder die Dichte, die Stichverlängerung und Stichposition des ausgewählten Stichts ändern. Die Einstellungen nehmen Sie genau wie im Nähmodus vor. Siehe [Seite 26](#). Nach dem Ändern eines Wertes werden die Ziffern auf dem Touchscreen grün hervorgehoben um zu unterstreichen, dass es sich dabei nicht um eine Standardeinstellung handelt.

Hinweis: Die Änderungen wirken sich nur auf den Stich an der Cursorposition aus. Wenn Sie zum Nähmodus zurückkehren, wirken sich sämtliche dort gemachten Änderungen auf die gesamte Stichfolge aus, werden jedoch beim erneuten Zurückkehren zur Stichfolge nicht abgespeichert.

Stiche oder Buchstaben in einer Stichfolge löschen

Wenn Sie einen Stich löschen möchten, bewegen Sie den Cursor an den zu entfernenden Stich und tippen auf die Löschtaste. Wenn Sie die gesamte Stichfolge aus dem Stichbereich löschen möchten, halten Sie die Löschtaste gedrückt.



Stichfolgen verwalten

Sie können Ihre Stichfolgen speichern und später erneut laden. Jeder Stichfolgenspeicher bietet Platz für 60 Stiche und Buchstaben.

Stichfolgen speichern

Das Speichern von Stichfolgen funktioniert genauso wie im Nähmodus. Siehe [Seite 26](#).

Hinweis: Ist bereits eine andere Stichfolge abgespeichert, werden Sie in einem Pop-Up-Fenster gefragt, ob Sie die Stichfolge überschreiben möchten. Treffen Sie Ihre Wahl, indem Sie „Ja“ oder „Nein“ wählen.



Stichfolgen laden

Das Laden von Stichfolgen funktioniert genauso wie im Nähmodus, siehe [Seite 26](#). Zum Laden Ihrer Stichfolge tippen Sie einfach auf die Ladetaste.

Hinweis: Beim Laden einer Stichfolge im Nähmodus wird ihr Wert mit dem Buchstaben M angezeigt.



Stichfolgen nähen

Für das Nähen der Stichfolge stehen Ihnen drei Optionen zur Auswahl: Sie kehren durch Wählen der Registerkarte „Nähmodus“ zum Nähmodus zurück, Sie drücken auf die Taste „Start/Stop“ oder Sie betätigen einfach den Fußanlasser. Ihre Stichfolge ist nun bereit zum Nähen. Die Stichfolge wird fortlaufend genäht. Wenn Sie sofort am Ende der Stichfolge anhalten möchten, betätigen Sie beim Nähen die Taste für Fadenschneider. Die Maschine vernäht und durchtrennt die Fäden am Ende der Stichfolge.

Hinweis: Wenn sie am Ende der Stichfolge anhalten möchten, ohne die Fäden zu durchtrennen, verwenden Sie die Vernähfunktion, siehe Seite 24.

Hinweis: Änderungen, die Sie im Nähmodus vorgenommen haben, wirken sich auf die gesamte Stichfolge aus. Diese Änderungen werden jedoch nicht gespeichert, wenn Sie zur „Stichfolge“ zurückkehren.

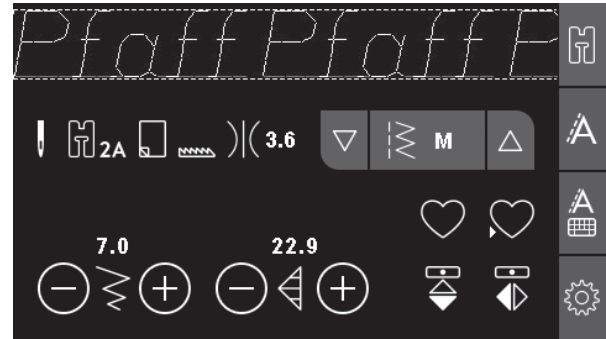

Popups bei Stichfolgen

Dieser Stich lässt sich nicht zu einer Stichfolge hinzufügen

Diese Meldung erscheint, wenn Sie versuchen, ein Knopfloch, eine Öse, einen Riegelstich, einen Stopfstich bzw. den Knopfannähstich (Stichnummern 32–45) zu einer Stichfolge hinzuzufügen. Mit Ausnahme dieser Stiche lassen sich auf Ihrer Nähmaschine alle Stiche zu einer Stichfolge hinzufügen. Schließen Sie die Popup-Meldung durch Betätigen der OK-Taste.

Stichfolge zu lang

Diese Meldung erscheint, wenn Sie versuchen, mehr als 60 Stiche oder Buchstaben zu einer Stichfolge hinzuzufügen. Schließen Sie die Popup-Meldung durch Betätigen der OK-Taste.

Überschreiben?

Ist bereits ein Stich bzw. eine Stichfolge auf dem Maschinenspeicher abgelegt, erscheint dieses Popup mit der Frage, ob Sie den vorhandenen Stich bzw. das Programm mit dem neuen überschreiben möchten. Treffen Sie Ihre Wahl, indem Sie „Ja“ oder „Nein“ wählen.

Dieser Stich kann nicht gespeichert werden

Diese Meldung erscheint, wenn Sie versuchen, ein Knopfloch, eine Öse, einen Riegelstich, einen Stopfstich bzw. den Knopfannähstich (Stichnummern 32–45) im Maschinenspeicher abzuspeichern. Mit Ausnahme dieser Stiche lassen sich auf Ihrer Maschine alle Stiche abspeichern. Schließen Sie die Popup-Meldung durch Betätigen der OK-Taste.

Sollen alle Stiche gelöscht werden?

Diese Popup-Meldung bittet Sie um eine Bestätigung, wenn Sie sich im Stichfolgenmodus entschieden haben, eine gesamte Stichfolge zu löschen. Treffen Sie Ihre Wahl, indem Sie „Ja“ oder „Nein“ wählen.

4 Nähen

Nähtechniken

Drei-Step-Zickzackstich

Der Drei-Step-Zickzackstich wird zum Versäubern von Schnittkanten verwendet. Stellen Sie sicher, dass die Nadel in die linke Seite des Stoffes einsticht und die rechte Seite der Kante versäubert. Der Stich lässt sich auch als elastischer Stich für dehnbare Nähte verwenden, wie z. B. beim Nähen von Strickstoffen.

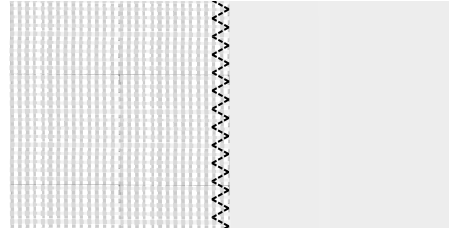

Drei-Step-Zickzackstich

Knopflöcher

Die Knopflöcher Ihrer Maschine sind speziell für verschiedene Arten von Stoffen und Kleidungsstücken ausgelegt. Beschreibungen der verschiedenen Knopflöcher finden Sie auf [Seite 9](#) dieser Gebrauchsanleitung.

Der Knopflochbereich des Stoffes sollte mit Vlies verstärkt werden.

Einstufiger Knopflochfuß 5

1. Wählen Sie das gewünschte Knopfloch aus und passen Sie die Breite und Dichte nach Belieben an (A).

Hinweis: Nähen Sie immer erst ein Knopfloch zur Probe auf einen Stoffrest.

2. Markieren Sie die Position des Knopfloches auf dem Stoff.
3. Öffnen Sie den Knopfhalter am einstufigen Knopflochfuß, indem Sie ihn nach hinten schieben (B). Setzen Sie den Knopf ein. Schieben Sie den Knopfhalter nach vorne, bis der Knopf gesichert ist. Anhand des Knopfes wird die Länge des Knopfloches bestimmt.
4. Setzen Sie den einstufigen Knopflochfuß ein.
5. Achten Sie darauf, dass der Faden durch die Öffnung im Nähfuß gezogen und unter den Fuß gelegt wird.
6. Richten Sie das Kleidungsstück so unter dem Nähfuß aus, dass die Markierung auf dem Stoff an der Markierung des Knopflochfußes anliegt.
7. Bringen Sie den Knopflochhebel (C) ganz nach unten.

Hinweis: Ist der Knopflochhebel nicht ganz unten oder der Rahmen des Knopflochfußes nicht ganz vorne, kann die Maschine nicht starten.

8. Halten Sie das Ende des oberen Fadens leicht hoch und beginnen Sie zu nähen. Die Knopflöcher werden von vorne nach hinten genäht.
9. Heben Sie den Nähfuß nach Vollenden des Knopfloches an.

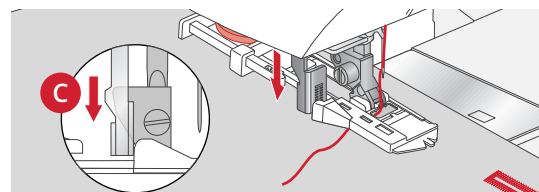
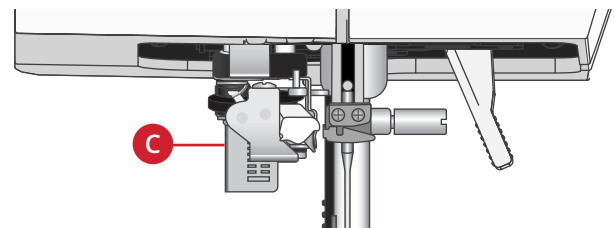
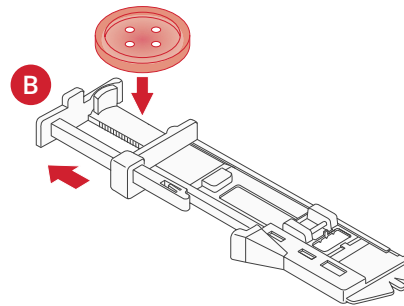
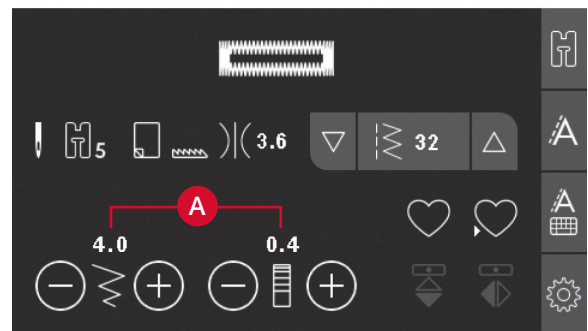

Knopfloch mit Beilaufgarn

Knopflöcher, die mit Beilauffaden genäht werden, sind haltbarer, formschöner und bestechen durch ihr professionelles Erscheinungsbild. Verwenden Sie Baumwollperlgarn oder einen herkömmlichen Beilauffaden.

1. Schlingen Sie Beilaufgarn oder Perlgarn um den Kunststoffstift hinten in der Mitte des einstufigen Knopflochfußes 5. Ziehen Sie die Fadenenden unter den Nähfuß zur Vorderseite hin und sichern Sie sie an der Nase vorn am Nähfuß.
2. Nähen Sie ein Knopfloch. Nähen Sie mit den Knopflauchraupen über das Beilaufgarn.
3. Heben Sie das Beilaufgarn nach Vollenden des Knopfloches von der Nase und ziehen Sie es gerade heraus.
4. Fädeln Sie das Beilaufgarn vor der Nadel und die Beilaufgarnenden in eine große Nadel ein, ziehen Sie sie gemeinsam auf die linke Seite, verknoten Sie die Enden und schneiden Sie überschüssigen Faden ab.
5. Öffnen Sie das Knopfloch vorsichtig mit dem Nahttrenner.

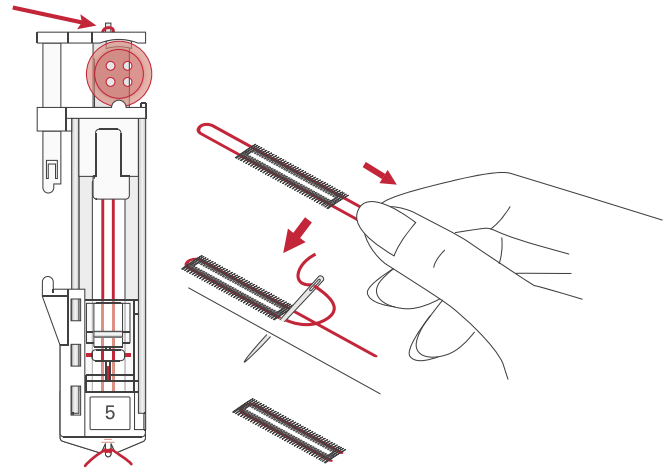

Knopf annähen

1. Zum Annähen eines Knopfes entfernen Sie den Nähfuß und wählen den Stich zum Knopfannähen.
2. Versenken Sie den Transporteur.
3. Legen Sie den Knopf unter den Nähfußhalter. Verwenden Sie die Spiegelfunktion um sicherzustellen, dass die Löcher im Knopf mit der Nadelbewegung übereinstimmen und dass die Breite dem Knopf entspricht. Bei Bedarf ändern Sie den Abstand zwischen den Löchern mit den Plus- und Minustasten neben der Stichbreite.
4. Sie können die Anzahl der Stiche, mit denen der Knopf am Stoff gesichert werden soll, mithilfe der Plus- und Minustasten in Zwischenschritten erhöhen oder reduzieren.
5. Beginnen Sie mit dem Nähen. Die Nähmaschine näht das Programm für Sie, vernäht den Stich und hält dann an.

Hinweis: Verwenden Sie das Mehrzweckwerkzeug, um einen Stiel für Ihren Knopf zu erstellen. Sie können auch den Knopfannähfuß verwenden, der als optionales Zubehör bei Ihrem PFAFF® Fachhändler erhältlich ist.

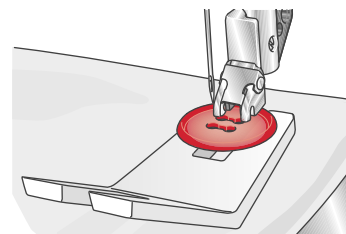
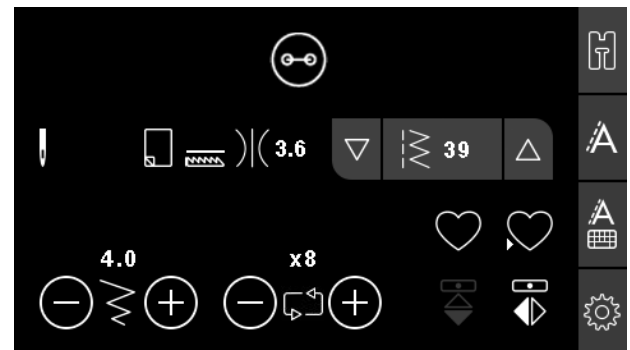

Stopfen

Durch das rechtzeitige Ausbessern kleiner Löcher oder Risse lässt sich ein Kleidungsstück oftmals retten. Wählen Sie dafür leichtes Garn in der Farbe des zu stopfenden Kleidungsstückes.

1. Legen Sie Stoff oder Vlies unter das Loch in Ihrem Kleidungsstück.
2. Wählen Sie einen Stopfstich aus.
3. Nähen Sie über das Loch und knapp darüber hinaus.
4. Betätigen Sie die Rückwärtsnähtaste, nachdem Sie einen Stich über das gesamte Loch genäht haben. Hierdurch wird die Stichtlänge eingestellt. Ihre Maschine vollendet den Stich automatisch.
5. Sie ist standardmäßig so eingestellt, dass sie dasselbe Stopfquadrat immer wiederholt. Sie können daher einfach fortfahren.

Wählen Sie den Stopfstich erneut aus, um die Wiederholung zu deaktivieren.

Hinweis: Das Rückwärtsnähsymbol (1) verschwindet dann, was bedeutet, dass die Wiederholung aktiviert ist.

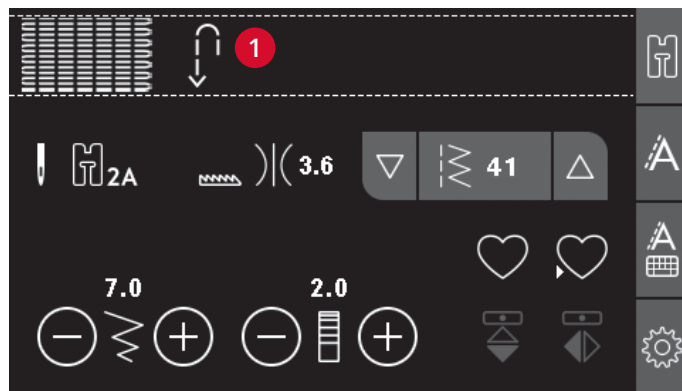

Säume auf schwerem Stoff nähen

Wenn Sie über Nähte aus besonders dickem Stoff oder Jeansstoff nähen, kann der Fuß kippen, wenn die Nähmaschine über dicke Nähte „klettert“. Benutzen Sie das Mehrzweckwerkzeug, um die Höhe des Nähfußes beim Nähen auszugleichen. Die eine Seite des Werkzeugs ist dicker als die andere. Benutzen Sie die Seite, die am besten zur Dicke des Saumes passt.

Aktivieren Sie das IDT™-SYSTEM, siehe [Seite 20](#). Senken Sie die Nähgeschwindigkeit am dicksten Punkt des Stoffes.

Hinweis: Eine größere Stichtlänge kann das Nähergebnis verbessern, wenn Sie Säume auf dickem Stoff nähen.

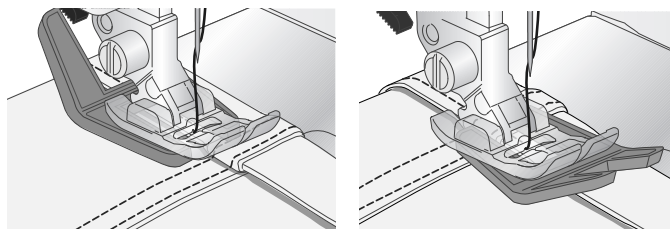

Quilten mit Stichen mit handähnlicher Optik

Ein Quilt besteht in der Regel aus drei Lagen: zwei Stofflagen und einer dazwischen liegenden Einlage.





1. Heften Sie die fertig genähte Quiltobenseite an Einlage und Rückseite.
2. Fädeln Sie die Näh- und Stickmaschine mit einem transparenten Nähgarn ein. Verwenden Sie eine Nadel der Stärke 90 und dünnes (60er oder dünner), weiches Baumwollgarn als Unterfaden.
3. Wählen Sie einen Quiltstich und setzen Sie den auf dem Display empfohlenen Nähfuß ein.
4. Aktivieren Sie das IDT™-SYSTEM.
5. Wenn Sie nun den Stich nähen, sollten Sie nur Ihren Unterfaden sehen. Je nach Stoff, Garn und Einlage müssen Sie die Fadenspannung eventuell anpassen. Machen Sie einige Versuche auf einem kleinen Stück des Stoffs, den Sie nähen wollen, um die Fadenspannung zu testen.

Verwenden Sie die Kantenführung zum Nähen weiterer Stichreihen. Lösen Sie dafür die obere Schraube des Nähfußhalters und setzen Sie die Kantenführung in die Öffnung ein. Stellen Sie den Abstand wie gewünscht ein und ziehen Sie die Schraube an.

Freihandnähen

Zum Freihandnähen versenken Sie den Transporteur hinten am Freiarm. Setzen Sie den optionalen offenen Freihandfuß ein. Transportieren Sie den Stoff von Hand. Nähen Sie bei gleichmäßiger Geschwindigkeit und führen Sie den Stoff mit gleichmäßigen Bewegungen. Die Stichlänge bestimmen Sie, indem Sie den Stoff bewegen.

Hinweis: Der Stoff wird bei versenktem Transporteur nicht von der Nähmaschine transportiert. Deshalb müssen Sie den Stoff von Hand führen.

			
46	48	49	50

Empfohlene Stiche für einen Quilt mit Handarbeitscharakter

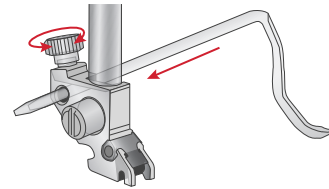

Freihandquiltten

Mit der Funktion „Freihandquiltten“ gestalten Sie Ihren Quilt interessanter und texturreicher und halten gleichzeitig die Lagen zusammen. Das Freihandnähen erfolgt mit versenktem Transporteur. Die Stichlänge legen Sie durch manuelles Verschieben des Stoffes fest.

1. Stellen Sie Ihre Nähmaschine auf das Freihandnähen mit Geradstich ein.
2. Setzen Sie den optionalen offenen Freihandfuß ein. Deaktivieren Sie das IDT™-SYSTEM und versenken Sie den Transporteur.
3. Stecken Sie dafür zunächst von innen nach außen alle Lagen mit Sicherheitsnadeln zusammen. Sie sollten dazu ca. alle 15–20 cm eine Nadel verwenden.

Hinweis: Üben Sie das Freihandquiltten auf Stoffresten und Volumenolies Ihres Quilts. Um zu lange oder zu kurze Stiche zu vermeiden, müssen Sie darauf achten, Ihre Hände mit derselben Geschwindigkeit wie die Nadel zu bewegen. Behalten Sie beim Freihandquiltten eine konstante Geschwindigkeit bei, um ein gleichmäßiges Stichbild zu erzielen.

4. Beginnen Sie Ihre Quiltarbeit in der Mitte. Machen Sie einen Stich und ziehen Sie den Unterfaden auf die Oberseite des Quilts. Sichern Sie den Faden, indem Sie ein paar eng aneinander liegende Stiche nähen.
5. Planen Sie eine Linie, auf der Sie nähen möchten, und beginnen Sie dann mit dem Freihandmuster. Bewegen Sie Ihren Quilt in der geplanten Bahn. Dabei sollten sich die Stiche nicht überkreuzen, sondern sich in einer schlängelnden Bewegung fortsetzen.

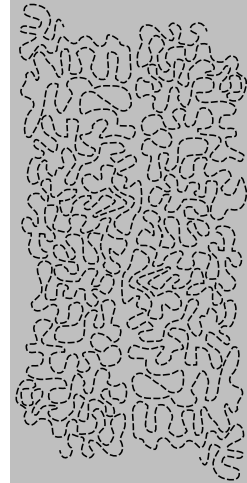

Blindstich

Ein Blindstich wird zum Säumen von Röcken, Hosen und Heimtextilien verwendet, bei denen die Saumstiche rechts nicht sichtbar sein sollen. Verwenden Sie den Nähfuß Nr. 3 fürs IDT™-SYSTEM.

1. Versäubern Sie die Saumkante.
2. Bügeln Sie den Saum in der gewünschten Breite nach links um.
3. Schlagen Sie den eigentlichen Saum zurück, so dass ca. 1 cm der versäuberten Kante über den gefalteten Saum herausragt. Dabei sollte die linke Seite Ihrer Näharbeit nach oben zeigen.
4. Legen Sie den Stoff so unter den Nähfuß, dass die Bruchkante entlang der Kantenführung am Blindstichfuß (A) verläuft.
5. Nähen Sie auf der Nahtzugabe, wobei die Nadel links in den Heftbruch stechen muss, jedoch so, dass jeweils nur ein paar Fäden gefasst werden. Sollten die Einstiche auf der rechten Seite sichtbar sein, den Anschlag (A) durch Verstellen der Stellschraube (B) so anpassen, dass der Stich eine geringe Anzahl an Gewebefäden der Saumkante aufnimmt.

Ein elastischer Blindstich eignet sich besonders für dehnbare Stoffe, da dieser Zickzack-Stich ein Dehnen der Naht ermöglicht. Der Saum wird in einem Arbeitsschritt versäubert und hochgenäht. Bei den meisten Strickstoffen ist es nicht erforderlich, die Schnittkante im Vorfeld zu versäubern.

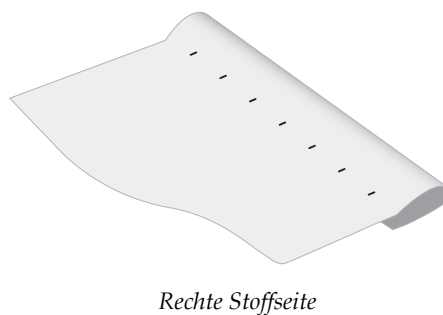
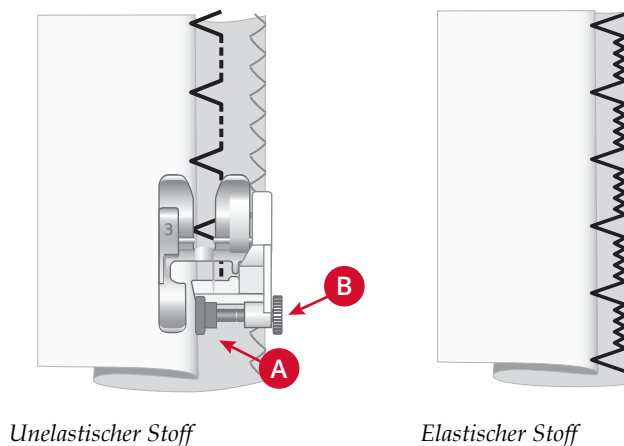

Reißverschlüsse einnähen

Es gibt verschiedene Möglichkeiten, Reißverschlüsse einzunähen. Folgen Sie den Anweisungen in Ihrem Schnittmuster für optimale Ergebnisse. Bei allen Reißverschlussarten ist es wichtig, nahe an den Zähnen des Reißverschlusses zu nähen. Dazu können Sie den Reißverschlussfuß 4 je nach Verarbeitungsart links oder rechts in die Nähfußstange einrasten. Zusätzlich können Sie mithilfe der 29 Positionen für Geradstiche die Nadel so einstellen, dass sie knapp neben der Zahnchenkante einsticht. Ist der Nähfuß rechts eingerastet, darf die Nadel nur nach rechts verändert werden. Ist der Nähfuß links eingerastet, darf die Nadel nur nach links bewegt werden.

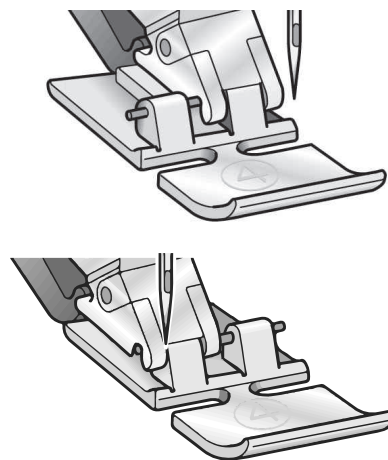

Popups beim Nähen

Nadel anheben

Einige Funktionen lassen sich nur mit angehobener Nadel nutzen. Wenn Sie versuchen, diese Funktionen bei abgesenkter Nadel zu nutzen, erscheint diese Popup-Meldung. Heben Sie die Nadel an und drücken Sie auf OK, um die Popup-Meldung zu schließen.

Bitte Nähfuß senken

Ihre Nähmaschine näht nicht, solange der Nähfuß angehoben ist. Senken Sie den Nähfuß ab und drücken Sie auf „OK“, um die Popup-Meldung zu schließen.

Begrenzte Stichbreite für Zwillingsnadel

Diese Meldung erscheint, wenn die Maschine auf Zwillingsnadel eingestellt ist und Sie versuchen, die Stichbreite auf einen Wert einzustellen, der den maximalen Wert überschreitet. Drücken Sie auf OK, um die Popup-Meldung zu schließen.

Maschine auf Zwillingsnadel eingestellt

Diese Popup-Meldung erscheint, wenn Sie die Maschine bei aktivierter Zwillingsnadel einschalten. Drücken Sie auf OK, um die Popup-Meldung zu schließen.

Entfernen Sie die Fadenblockierung unter der Stichplatte

Wenn dieses Popup erscheint, müssen unter der Stichplatte Fäden und Fussel entfernt werden, damit die Schneidefunktion ordnungsgemäß schneiden kann. Schließen Sie die Popup-Meldung durch Betätigen der OK-Taste.

Dieser Stich lässt sich nicht mit der Zwillingsnadel kombinieren

Diese Popup-Meldung erscheint, wenn die Maschine auf Zwillingsnadel eingestellt ist und Sie einen Stich wählen, der sich nicht mit einer Zwillingsnadel nähen lässt. Drücken Sie auf OK, um die Popup-Meldung zu schließen.

Dieser Stich kann nicht mit aktivierter Stichbreitenbegrenzung genäht werden

Diese Popup-Meldung erscheint, wenn die Maschine auf Stichbreitenbegrenzung eingestellt ist und Sie einen Stich wählen, der breiter ist als 0 mm. Drücken Sie auf OK, um die Popup-Meldung zu schließen.

Maschine ruhen lassen. Bitte warten Sie einen Augenblick.

Hält die Maschine mit diesem Popup auf dem Bildschirm an, müssen Sie sie eine Weile ruhen lassen. Sobald die Meldung verschwindet, können Sie mit dem Nähen fortfahren. Das Nähergebnis wird dadurch nicht beeinträchtigt.

Maschine auf Geradstich eingestellt

Diese Meldung erscheint, wenn die Stichbreitenbegrenzung aktiviert ist und Sie die Maschine einschalten oder versuchen, die Stichbreite oder die Stichposition anzupassen. Schließen Sie die Popup-Meldung durch Betätigen der OK-Taste.

5 Wartung

Nähmaschine reinigen

Reinigen Sie die Maschine regelmäßig, um Betriebsstörungen vorzubeugen. Die Maschine braucht nicht geschmiert (geölt) zu werden. Wischen Sie die Außenseite der Maschine mit einem weichen Tuch ab, um Staub und Fusseln zu entfernen. Wischen Sie den Touchscreen mit einem sauberen, weichen und feuchten Tuch ab.

Reinigung des Spulenbereichs

 *Versenken Sie den Transporteur und schalten Sie die Maschine aus.*

Entfernen Sie den Nähfuß. Bewegen Sie die Lösetaste (A) der Spulhalterabdeckung nach rechts und entfernen Sie Spulenabdeckung (B) und Spule. Entfernen Sie mit dem Schraubendreher für die Stichplatte die beiden Schrauben (C) an der Stichplatte. Heben Sie die Stichplatte heraus. Reinigen Sie den Transporteur und den Spulenbereich mit der Bürste aus dem Zubehörset.

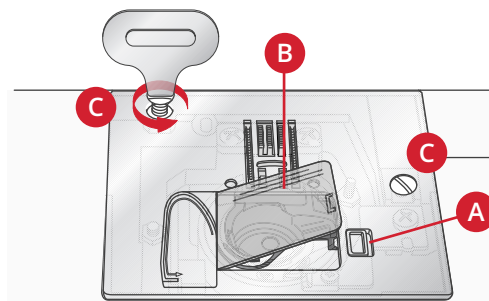

Bereich unterhalb der Spule reinigen

Reinigen Sie den Bereich unter der Spulenkapsel immer nach einigen Projekten oder jedes Mal, wenn sich Fusseln an der Spulenkapsel angesammelt haben. Heben Sie die Spulenkapsel nach oben heraus. Reinigen Sie den Bereich mit der Bürste oder einem trockenen Tuch.

 *Gehen Sie beim Reinigen im Bereich des Fadenschneiders (B) vorsichtig vor.*

Setzen Sie die Spulenkapsel wieder so ein, dass die Spitze (A) in den Anschlag (C) passt.

Hinweis: Pusten Sie nicht in den Spulenkapselbereich. Staub und Fusseln werden sonst in Ihre Maschine hinein geblasen.

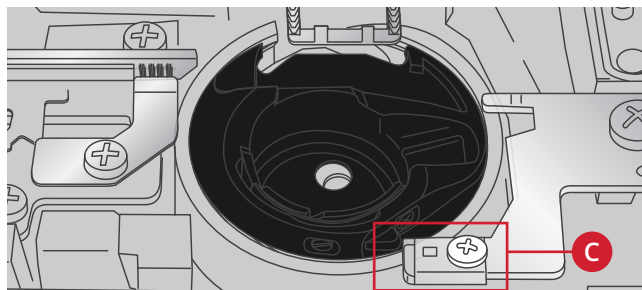
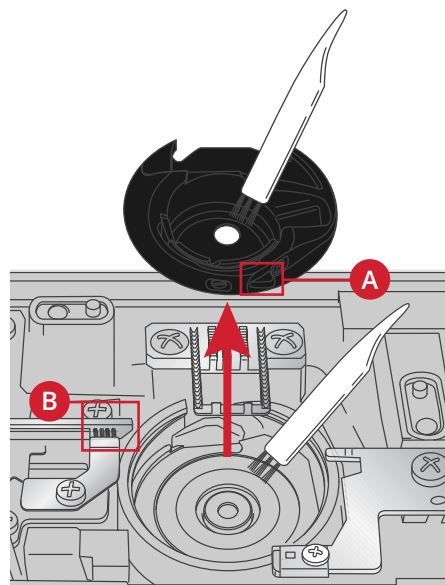

Stichplatte wieder einsetzen

Setzen Sie die Stichplatte bei versenktem Transporteur ein und ziehen Sie danach die beiden Schrauben der Stichplatte an.

Setzen Sie die Spulenabdeckung wieder ein.

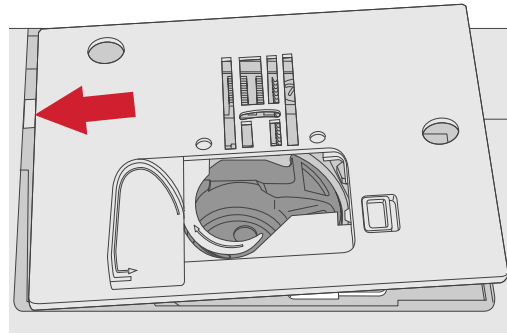

Fehlerbehebung

In diesem Fehlerbehebungsleitfaden finden Sie Lösungen für die häufigsten Probleme mit der Maschine. Weitere Hilfe erhalten Sie jederzeit von Ihrem PFAFF® Fachhändler.

Lassen Sie die Nähmaschine regelmäßig von Ihrem PFAFF® Fachhändler warten!

Wenn sich die Störungen beim Nähen nicht anhand dieser Hinweise zur Fehlerbehebung beseitigen lassen, setzen Sie sich bitte mit Ihrem Fachhändler in Verbindung. Liegt ein spezielles Problem vor, kann es sehr hilfreich sein, wenn Sie ihm Nähproben vorlegen. Eine Nähprobe ist häufig aussagekräftiger als manche Erklärung.

Teile und Zubehör von Fremdfirmen

Die Garantie der Maschine gilt nicht für Defekte oder Schäden, die durch den Einsatz von Teilen oder Zubehör von Fremdfirmen verursacht wurden.

Allgemeine Störungen

Der Fadenschneider schneidet den Faden nicht ab?	Entfernen Sie die Stichplatte und eventuelle Fusseln aus dem Spulenbereich.
Stoff wird nicht transportiert?	Stellen Sie sicher, dass der Transporteur nicht versenkt ist.
Stiche falsch, unregelmäßig oder zu schmal?	Deaktivieren Sie die Zwillingesnadel oder die Stichbreitenbegrenzung im Einstellungs Menü.
Nadel bricht ab?	Nadel richtig einsetzen, siehe Seite 22 . Wählen Sie die korrekte Nadel für den Stoff.
Die Maschine näht nicht?	Stellen Sie sicher, dass alle Stecker fest in der Maschine und in der Steckdose sitzen. Überprüfen Sie, ob das Fußanlasserkabel korrekt an der Maschinenfront, unten rechts an der Seite, angebracht worden ist. Drücken Sie die Spulenspindele in die Nähposition.
Reagieren die Funktionstasten fürs Nähen nicht auf Berührung?	Die Buchsen und Funktionstasten der Maschine können empfindlich auf statische Elektrizität reagieren. Wenn die Tasten nicht auf Berührung reagieren, schalten Sie die Maschine AUS und dann wieder EIN. Sollte das Problem bestehen bleiben, wenden Sie sich an Ihren PFAFF® Fachhändler.

Die Maschine lässt Stiche aus

Haben Sie die Nadel ordnungsgemäß eingesetzt?	Nadel richtig einsetzen, siehe Seite 22 .
Haben Sie eine falsche Nadel eingesetzt?	Verwenden Sie das Nadelsystem 130/705 H.
Ist die Nadel verbogen oder stumpf?	Setzen Sie eine neue Nadel ein.

Haben Sie die Nähmaschine ordnungsgemäß eingefädelt?	Überprüfen Sie den Einfädelweg der Maschine.
Haben Sie den richtigen Nähfuß eingesetzt?	Setzen Sie den richtigen Nähfuß ein.
Ist die eingesetzte Nadel für das verwendete Garn zu fein?	Überprüfen Sie, ob die Nadel für Garn und Stoff geeignet ist.

Oberfaden reißt

Haben Sie die Nadel ordnungsgemäß eingesetzt?	Nadel richtig einsetzen, siehe <u>Seite 22</u> .
Haben Sie eine falsche Nadel eingesetzt?	Verwenden Sie das Nadelsystem 130/705 H.
Ist die Nadel verbogen oder stumpf?	Setzen Sie eine neue Nadel ein.
Haben Sie die Nähmaschine ordnungsgemäß eingefädelt?	Überprüfen Sie den Einfädelweg der Maschine.
Ist die eingesetzte Nadel für das verwendete Garn zu fein?	Setzen Sie eine für die Garnstärke passende Nadel ein.
Benutzen Sie minderwertiges, knotiges oder spröde gewordenes Garn?	Verwenden Sie ein neues Qualitätsgarn, das Sie bei Ihrem PFAFF® Fachhändler erwerben können.
Verwenden Sie die richtige Garnrollenführungsscheibe?	Setzen Sie die Garnrollenführungsscheibe mit der passenden Größe für die jeweilige Garnrolle ein.
Nutzen Sie die beste Garnrollenstift-Position?	Probieren Sie eine andere Garnrollenstift-Position aus (senkrecht oder waagrecht).
Ist das Stichplattenloch beschädigt?	Wechseln Sie die Stichplatte.

Unterfaden reißt

Haben Sie die Spule ordnungsgemäß eingesetzt?	Überprüfen Sie den Einfädelweg des Unterfadens.
Ist das Stichplattenloch beschädigt?	Wechseln Sie die Stichplatte.
Ist der Spulenbereich sauber?	Entfernen Sie alle Fusseln aus dem Spulenbereich und verwenden Sie ausschließlich Spulen, die für dieses Modell zugelassen sind.
Ist der Unterfaden ordnungsgemäß aufgespult?	Unterfaden neu aufspulen.

Unregelmäßige Stiche in der Naht

Ist die Oberfadenspannung richtig eingestellt?	Überprüfen Sie die Oberfadenspannung und den Einfädelweg.
Ist das verwendete Garn zu dick oder knotig?	Wechseln Sie das Garn.
Ist der Unterfaden gleichmäßig aufgespult?	Überprüfen Sie das Aufspulen des Unterfadens.
Verwenden Sie die richtige Nadel?	Setzen Sie eine geeignete Nadel entsprechend der Anleitung ein, siehe <u>Seite 22</u> .

Die Maschine transportiert nicht oder nur unregelmäßig

Haben Sie die Nähmaschine ordnungsgemäß eingefädelt?	Überprüfen Sie den Einfädelweg der Maschine.
Haben sich zwischen den Zahnreihen des Transporteurs Stofffusseln angesammelt?	Nehmen Sie die Stichplatte ab und reinigen Sie den Transporteur mit einem Pinsel.
Ist der Transporteur angehoben?	Heben Sie den Transporteur an.

Es wird kein Knopfloch genäht

Die Maschine gibt bei Verwendung des einstufigen Knopflochfußes 5 akustische Signale ab?	Stellen Sie sicher, dass das Zubehörfach an der Maschine angebracht ist und sich der Knopflochhebel ganz unten befindet. Senken Sie den Nähfuß vorsichtig ab.
--	---

Technische Daten

Nähmaschine

Nennspannung	100–240V ~ 50–60Hz
Nennleistung	55 W
Licht	LED
Nähgeschwindigkeit	maximal 800 Stiche pro Minute
Maschinenabmessungen	
Länge (mm)	480
Breite (mm)	193
Höhe (mm)	300
Nettogewicht (kg)	8,8

Fußanlasser

Modell	C-9000
Nennspannung	DC 15 V, max. 3 mA

Änderungen vorbehalten.

Sie sind nun im Besitz einer modernen Nähmaschine. Bei Fragen wenden Sie sich bitte an Ihren PFAFF® Fachhändler. Er hilft Ihnen gern. Besuchen Sie auch regelmäßig unsere Website www.pfaff.com, für evtl. Updates für Ihre Gebrauchsanleitung.

Änderungen an Ausrüstung, Konstruktion und Leistung der Maschine sowie am Zubehör sind ohne Vorankündigung vorbehalten. Selbstverständlich erfolgen derartige Änderungen zur Optimierung der Maschine und deren Nutzung.

GEISTIGES EIGENTUM

AMBITION, IDT, PFAFF, und PERFECTION STARTS HERE sind Warenzeichen von KSIN Luxembourg II, S.ar.l.



Bitte beachten Sie, dass dieses Produkt so zu entsorgen ist, dass es gemäß den nationalen Entsorgungsvorschriften für Elektroprodukte bzw. elektronische Produkte recycelt werden kann. Entsorgen Sie elektrische Geräte nicht als unsortierten Hausmüll, sondern über spezielle Sammeleinrichtungen. Informationen über die verfügbaren Sammelsysteme erhalten Sie bei Ihrer Gemeindeverwaltung. Eventuell ist Ihr Fachhändler im Fall eines Neukaufs auch dazu verpflichtet, das Altgerät gratis für Sie zu entsorgen.

Bei der Entsorgung von Elektrogeräten mit dem normalen Hausmüll können gefährliche Substanzen auf der Mülldeponie in das Grundwasser sickern und auf diese Weise in die Nahrungskette gelangen und die Gesundheit schädigen.



FR

Cet appareil, ses accessoires et piles se recyclent

À DÉPOSER EN MAGASIN



À DÉPOSER EN DÉCHÈTERIE



OU

Points de collecte sur www.quefairedemesdechets.fr
Privilégiez la réparation ou le don de votre appareil !



FR



Importer to the UK:

VSM UK

Ravensbank House, Ravensbank Drive

North Moons Moat, Redditch. B98 9NA, United Kingdom

Manufacturer

VSM GROUP AB, SVP Worldwide

Soldatorpsgatan 3

SE-55474, Jonkoping, SWEDEN

